

Art.Nr.
5909802900
AusgabeNr.
5909802850
Rev.Nr.
11/09/2017



schepach



S700

D	Kehrmaschine Original-Betriebsanweisung	4-8
GB	Sweeper Translation from the original instruction manual	9-12
FR	Balayeuse Traduction des instructions d'origine	13-17
IT	Spazzatrice Traduzione del Manuale d'Uso originale	18-22
SI	Pometalni stroj Prevod originalnih navodil za uporabo	23-26
HU	Seprőgép Az eredeti útmutató fordítása	27-31
CZ	Zametací stroj Překlad originálního návodu k obsluze	32-35
SK	Zametací stroj Překlad originálneho návodu na obsluhu	36-40

Nachdrucke, auch auszugsweise, bedürfen der Genehmigung. Technische Änderungen vorbehalten. Abbildungen beispielhaft!

Fig. 1

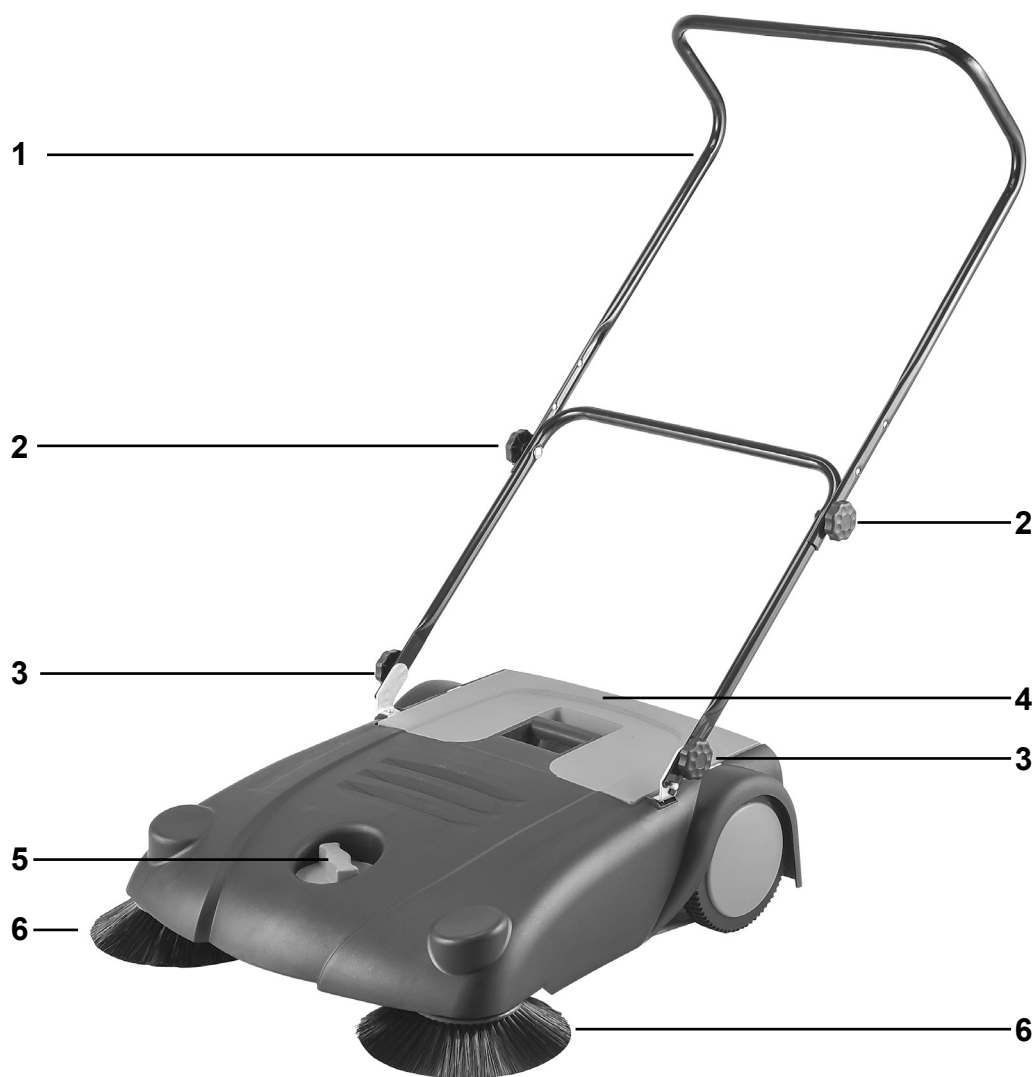
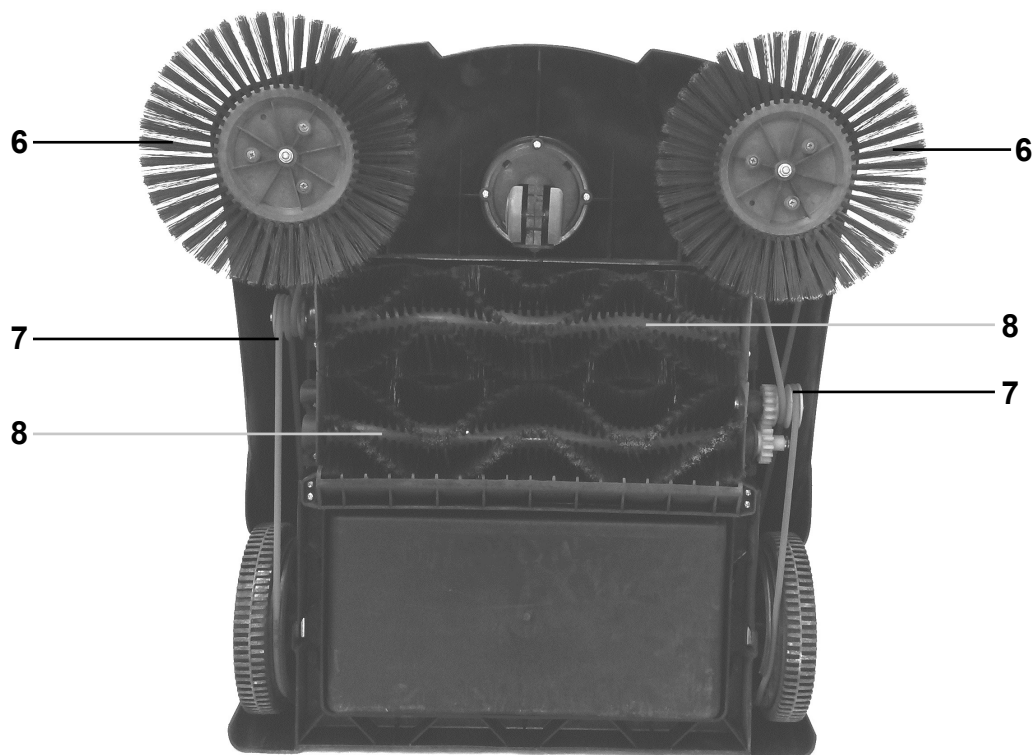
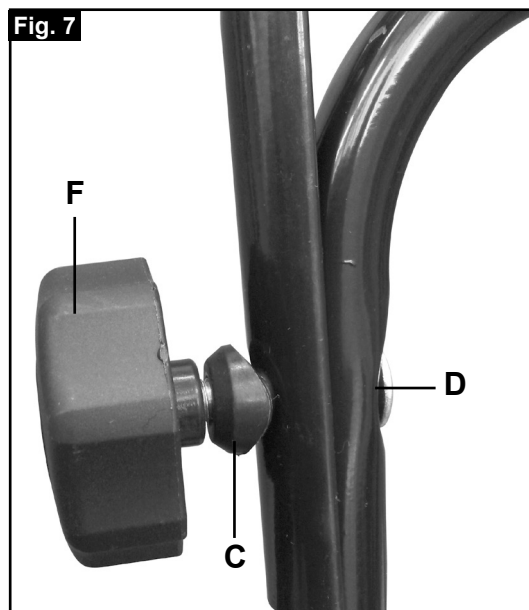
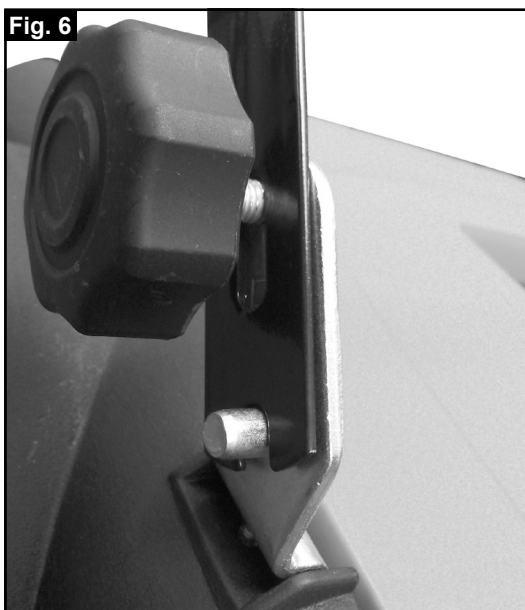
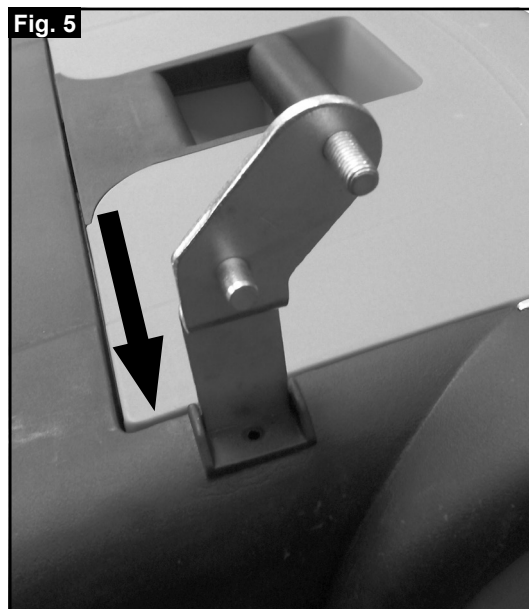
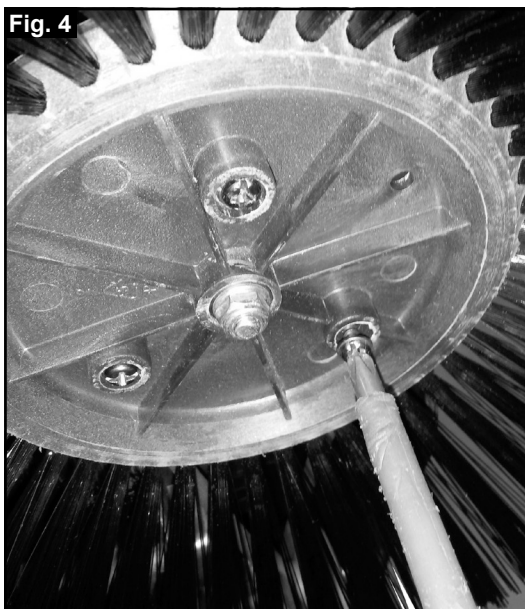
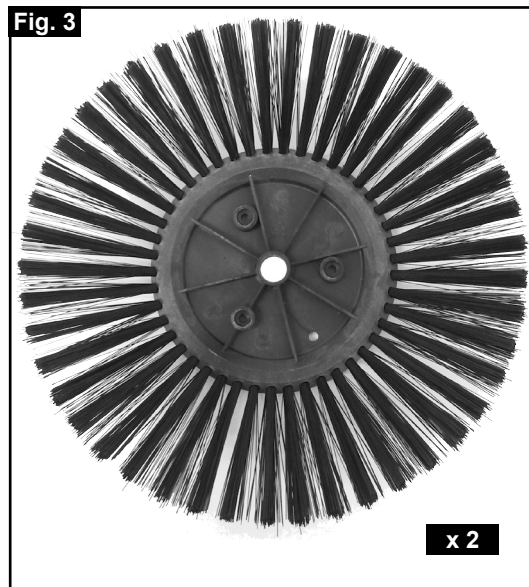
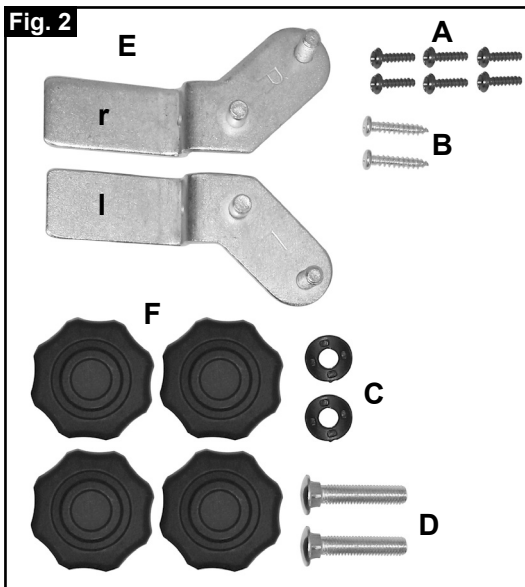

Fig. 1





Inhaltsverzeichnis:	Seite:
1. Einleitung	6
2. Gerätebeschreibung	6
3. Lieferumfang	6
4. Bestimmungsgemäße Verwendung	6
5. Sicherheitshinweise	7
6. Technische Daten	7
7. Montage	7
8. Inbetriebnahme	7
9. Wartung	7
10. Lagerung	7
11. Entsorgung und Wiederverwertung	8
14. Garantieurkunde	44

Erklärung der Symbole



Warnung - Zur Verringerung des Verletzungsrisikos Bedienungsanleitung lesen

1. Einleitung

scheppach

Fabrikation von Holzbearbeitungsmaschinen GmbH
Günzburger Straße 69
D-89335 Ichenhausen

VEREHRTER KUNDE,

wir wünschen Ihnen viel Freude und Erfolg beim Arbeiten mit Ihrer neuen Kehrmaschine

Hinweis:

Der Hersteller dieses Gerätes haftet nach dem geltenden Produkthaftungsgesetz nicht für Schäden, die an diesem Gerät oder durch dieses Gerät entstehen bei:

- unsachgemäßer Behandlung,
- Nichtbeachtung der Bedienungsanweisung,
- Reparaturen durch Dritte, nicht autorisierte Fachkräfte,
- Einbau und Austausch von nicht originalen Ersatzteilen,
- nicht bestimmungsgemäßer Verwendung,

Wir empfehlen Ihnen:

Lesen Sie vor der Montage und vor Inbetriebnahme den gesamten Text der Bedienungsanweisung durch.

Diese Bedienungsanweisung soll es Ihnen erleichtern, Ihre Maschine kennenzulernen und ihre bestimmungsgemäßen Einsatzmöglichkeiten zu nutzen.

Die Bedienungsanweisung enthält wichtige Hinweise, wie Sie mit der Maschine sicher, fachgerecht und wirtschaftlich arbeiten, und wie Sie Gefahren vermeiden, Reparaturkosten sparen, Ausfallzeiten verringern und die Zuverlässigkeit und Lebensdauer der Maschine erhöhen.

Zusätzlich zu den Sicherheitsbestimmungen dieser Bedienungsanweisung müssen Sie unbedingt die für den Betrieb der Maschine geltenden Vorschriften Ihres Landes beachten.

Die Bedienungsanweisung, in einer Plastikhülle geschützt vor Schmutz und Feuchtigkeit, bei der Maschine aufbewahren. Sie muss von jeder Bedienungsperson vor Aufnahme der Arbeit gelesen und sorgfältig beachtet werden. An der Maschine dürfen nur Personen arbeiten, die im Gebrauch der Maschine unterwiesen und über die damit verbundenen Gefahren unterrichtet sind. Das geforderte Mindestalter ist einzuhalten.

2. Gerätebeschreibung

1. Schubbügel
2. Höhenverstellung Schubbügel
3. Befestigungsschraube Schubbügel
4. Schmutzauffangbehälter
5. zentrale Höhenverstellung
6. Zuführbürste
7. Riemenantrieb
8. Kehrbürsten

3. Lieferumfang

- Überprüfen Sie nach dem Auspacken alle Teile auf eventuelle Transportschäden. Bei Beanstandungen muss sofort der Zubringer verständigt werden. Spätere Reklamationen werden nicht anerkannt.
- Überprüfen Sie die Sendung auf Vollständigkeit.
- Machen Sie sich vor dem Einsatz anhand der Bedienungsanweisung mit dem Gerät vertraut.
- Verwenden Sie bei Zubehör sowie Verschleiß- und Ersatzteilen nur Original-Teile. Ersatzteile erhalten Sie bei Ihrem **scheppach**-Fachhändler.
- Geben Sie bei Bestellungen unsere Artikelnummern sowie Typ und Baujahr des Gerätes an.

Achtung!

Gerät und Verpackungsmaterial sind kein Kinderspielzeug! Kinder dürfen nicht mit Kunststoffbeuteln, Folien und Kleinteilen spielen!

4. Bestimmungsgemäße Verwendung

- Die Maschine ist nach dem Neuesten Stand der Technik und den sicherheitstechnischen Regeln gebaut. Dennoch können bei Ihrer Verwendung Gefahren für Leib und Leben des Benutzers oder Dritter bzw. Beeinträchtigungen der Maschine und anderer Sachwerte entstehen.
- Maschine nur in technisch einwandfreiem Zustand sowie bestimmungsgemäß, sicherheits- und gefahrenbewusst unter Beachtung der Betriebsanleitung benutzen! Insbesondere Störungen, die die Sicherheit beeinträchtigen können, umgehend beseitigen (lassen)!
- Die Kehrmaschine ist nur zum Kehren von ebenen und trockenen Flächen wie z.B. Einfahrten, Terrassen, Höfe etc. bestimmt.
- Die Maschine darf nur mit Originalteilen und Originalzubehör des Herstellers betrieben werden.
- Jeder darüber hinausgehende Gebrauch gilt als nicht bestimmungsgemäß. Für daraus resultierende Schäden haftet der Hersteller nicht; das Risiko dafür trägt allein der Benutzer.
- Die Sicherheits-, Arbeits- und Wartungsvorschriften des Herstellers sowie die in den Technischen Daten angegebenen Abmessungen müssen eingehalten werden.
- Die zutreffenden Unfallverhütungsvorschriften und die sonstigen, allgemein anerkannten sicherheitstechnischen Regeln müssen beachtet werden.
- Die Maschine darf nur von Personen genutzt, gewartet oder instandgesetzt werden, die damit vertraut und über die Gefahren unterrichtet sind. Eigenmächtige Veränderungen an der Maschine schließen eine Haftung des Herstellers für daraus resultierende Schäden aus.

Bitte beachten Sie, dass unsere Geräte bestimmungsgemäß nicht für den gewerblichen, handwerklichen oder industriellen Einsatz konstruiert wurden.

Wir übernehmen keine Gewährleistung, wenn das Gerät in Gewerbe-, Handwerks- oder Industriebetrieben sowie bei gleichzusetzenden Tätigkeiten eingesetzt wird.

5. Sicherheitshinweise

- Der Zugriff von Kindern ist durch geeignete Maßnahmen zu verhindern.
- Defekte Teile sofort austauschen.
- Für Schäden die durch unsachgemäße Reparaturen und unsachgemäße Handhabung bzw. Verfremdung der Anwendungsbereiche hervorgerufen werden wird keine Haftung übernommen.

⚠ **Warnung:** Das Aufkehren von Gelförmigen, flüssigen, brennbaren, explosiven, glühenden und gesundheitsschädlichen Stoffen ist nicht gestattet.

⚠ **Achtung!** Nach dem Aufkehren von Metall, Glas oder scharfen Gegenständen sind bei der Entleerung des Schmutzfangbehälters feste Arbeitshandschuhe zu tragen.

6. Technische Daten

Baumaße LxBxH (mm)	680 x 580 x 1000
Antrieb	manuell
max. Kkehrbreite mit Seitenbesen (mm)	700
ca. Kkehrleistung (m²/h)	2000
Volumen Auffangbehälter (l)	16
Gewicht (kg)	8,8

7. Montage

Aus verpackungstechnischen Gründen ist Ihre Maschine nicht komplett montiert.

Entnehmen Sie das Zubehör aus dem Auffangbehälter und prüfen dieses auf Vollständigkeit. (Fig.2, 3)

- Führen Sie die Zuführbürsten (Fig.3) auf die entsprechenden Achsen und befestigen Sie diese jeweils mit 3 Schrauben (Fig.3, A). Fig 4
- Schieben Sie die Schubbügelahmen (Fig.2, E) in die im Gehäuse vorgesehenen Positionen und befestigen Sie diese jeweils mit der Schraube (Fig.2, B). Achten Sie auf die unterschiedlichen Seiten (rechts und links). Fig.5
- Befestigen Sie den unteren Teil des Schubbügels an den vorgesehenen Montagepunkten. Verwenden Sie hier beidseitig (Fig. 6) die klemmenden Rändelschrauben (Fig 2, F)
- Befestigen Sie den oberen Teil des Schubbügels (Fig.2, C, D, F) wie in Fig.7 dargestellt. Achten Sie auf die nach oben ausgerichtete Abwinkelung. Stellen Sie die Höhe der Schubbügel unter Zuhilfenahme der entsprechenden Befestigungsbohrung ein.

8. Inbetriebnahme

Durch Schieben der Kkehrmaschine werden über Riemenantriebe (Fig.2, 7) die Zuführbürsten (Fig.2, 6) und die Kkehrbürsten (Fig.2, 8) in Rotation versetzt. Die rotierenden Zuführbürsten (Fig.2, 6) kehren den Schmutz zur Mitte. Dieser wird dann von den beiden gegenläufigen Kkehrbürsten (Fig.2, 8) aufgesammelt und in den Schmutzfangbehälter (Fig.1, 4) befördert.

Einstellung von Zuführ- und Kkehrbürsten

Je nach Anwendungsfall und Verschleiß können die Zuführbürsten und die hintere Kkehrbürste zentral höhenverstellt werden. Drehen Sie dazu an der zentralen Höhenverstellung (Fig.1, 5). Je tiefer Sie die Maschine einstellen, um so mehr liegen die Zuführbürsten auf dem Boden auf und um so schwerer läßt sich die Maschine vorwärts bewegen.

Entleerung des Schmutzfangbehälters

Um den Schmutzfangbehälter (Fig.1, 4) zur Leerung zu entnehmen, greifen Sie diesen am Griff und ziehen ihn nach oben heraus.

9. Wartung

Benutzen Sie zur Reinigung der Kunststoffteile einen feuchten Lappen. Keine Reinigungsmittel, Lösungsmittel oder spitze Gegenstände verwenden.

Nach jedem Gebrauch Gerät von Staub und Schmutz befreien.

Sollten sich die Bürsten nicht mehr zuverlässig drehen, ist entweder die Lagerung der Bürsten verschmutzt oder die Riemen verschlissen. Reinigen und Schmieren Sie hierzu die Lagerung der Bürsten oder ersetzen Sie die Riemen.

Service-Informationen

Es ist zu beachten, dass bei diesem Produkt folgende Teile einem gebrauchsgemäßen oder natürlichen Verschleiß unterliegen bzw. folgende Teile als Verbrauchsmaterialien benötigt werden.

Verschleißteile*: Kkehrbürsten, Antriebsriemen, Räder

* nicht zwingend im Lieferumfang enthalten!

10. Lagerung

Bei längerer Lagerung muß das Gerät gründlich gereinigt und unzugänglich für unbefugte Personen aufbewahrt werden.

- Entleeren Sie den Schmutzfangbehälter
- Entlasten Sie die Bürsten mittels der Höhenverstellung
- Bewahren Sie das Gerät trocken auf.

Zur platzsparenden Lagerung kann der Schubbügel eingeklappt werden. Lösen Sie dazu die Schrauben, ziehen Sie den Schubbügel nach oben und klappen Sie ihn nach vorne.

11. Entsorgung und Wiederverwertung

Das Gerät befindet sich in einer Verpackung um Transportschäden zu verhindern. Diese Verpackung ist Rohstoff und ist somit wieder verwendbar oder kann dem Rohstoffkreislauf zurückgeführt werden. Das Gerät und dessen Zubehör bestehen aus verschiedenen Materialien, wie z.B. Metall und Kunststoffe. Führen Sie defekte Bauteile der Sondermüllentsorgung zu. Fragen Sie im Fachgeschäft oder in der Gemeindeverwaltung nach!

Table of contents:	Page:
1. Introduction	11
2. Device description	11
3. Scope of delivery	11
4. Intended use	11
5. Safety information	12
6. Technical data	12
7. Attachment	12
8. Operation	12
9. Maintenance	12
10. Storage	12
11. Disposal and recycling	12
12. Warranty certificate	44

Explanation of symbols



WARNING! - Read manual to reduce the risk of injury

1. Introduction

scheppach

Fabrikation von Holzbearbeitungsmaschinen GmbH
Günzburger Straße 69
D-89335 Ichenhausen

DEAR CUSTOMER,

we hope your new tool brings you much enjoyment and success.

NOTE:

According to the applicable product liability laws, the manufacturer of the device does not assume liability for damages to the product or damages caused by the product that occurs due to:

- Improper handling,
- Non-compliance of the operating instructions,
- Repairs by third parties, not by authorized service technicians,
- Installation and replacement of non-original spare parts,
- Application other than specified.

We recommend:

Read through the complete text in the operating instructions before installing and commissioning the device. If you give the equipment to any other person, give them these operating instructions as well. The operating instructions are intended to help the user to become familiar with the machine and take advantage of its application possibilities in accordance with the recommendations. The operating instructions contain important information on how to operate the machine safely, professionally and economically, how to avoid danger, costly repairs, reduce downtimes and how to increase reliability and service life of the machine. In addition to the safety regulations in the operating instructions, you have to meet the applicable regulations that apply for the operation of the machine in your country. Keep the operating instructions package with the machine at all times and store it in a plastic cover to protect it from dirt and moisture. Read the instruction manual each time before operating the machine and carefully follow its information. The machine can only be operated by persons who were instructed concerning the operation of the machine and who are informed about the associated dangers. The minimum age requirement must be complied with.

2. Device description

1. Sliding handle
2. Height adjustment sliding handle
3. Mounting screw sliding handle
4. Dirt collecting container
5. Central height adjustment
6. Feeder brushes
7. Belt drive
8. Sweeping brushes

3. Scope of delivery

- After unpacking, check all parts for any transport damage. Inform the supplier immediately of any faults. Later complaints cannot be considered.
- Make sure the delivery is complete.
- Before putting into operation, familiarize yourself with the machine by carefully reading these instructions.
- Use only original scheppach accessories, wearing or replacement parts. You can find replacement parts at your **scheppach** dealer.
- When ordering, include our item number and the type and year of construction of the machine.

⚠ ATTENTION!

The device and packaging materials are not toys! Children must not be allowed to play with plastic bags, film and small parts! There is a risk of swallowing and suffocation!

4. Intended use

- The machine is designed and built according to the state-of-the-art and the safety-related standards. Nevertheless, the use of the machine might involve risks such as personal injury, danger to life for the user or third parties, or damage to the machine and other material property.
- The machine is to be used only in a technically flawless condition as well as in accordance with the manufacturer's instructions and in a safety and risk-conscious manner while adhering to the operating instructions! In particular, failures which may impair the safety must be resolved immediately (by you or an expert)!
- Sweeping of flat and dry surfaces – e.g. entries, terraces, courtyards, etc.
- The machine may be operated only with original parts and original accessories of the manufacturer.
- Any other use above or beyond this is considered improper use. The manufacturer is not liable for damages resulting from this. The user shall bear this risk alone.
- The safety, work and maintenance instructions of the manufacturer as well as the dimensions indicated in the Technical Data section must be adhered to.
- The relevant accident prevention regulations and other generally recognised safety standards must be observed.
- The machine may be used, maintained or repaired only by persons who are familiar with the machine and the risks involved. Unauthorised modifications on the machine exclude any liability of the manufacturer for resulting damages.

Please note that our equipment has not been designed for use in commercial, trade or industrial applications.

Our warranty will be voided if the equipment is used in commercial, trade or industrial businesses or for equivalent purposes.

5. Safety information

- Take suitable measures to prevent children from accessing the appliance.
- Immediately replace any faulty components.
- We are not liable for any damage caused as a result of any unauthorised repair and unauthorised handling or use contrary to the use as designated.

⚠ Warning: Sweeping of any gel, liquid, combustible, explosive, hot and unhealthy substances prohibited.

⚠ Attention! If metal, glass or sharp objects have been swept, it is necessary to use firm working gloves when emptying the dirt collecting container.

6. Technical data

Dimensions LxWxH (mm)	680 x 580 x 1000
Drive	manual
Max. working width with side brushes (mm)	700
ca. Sweeping capacity (m²/h)	2000
Container content (l)	16
Weight (kg)	8,8

7. Attachment

About packaging used requires your machine is not completely assembled.

First, remove the accessories from the collection container and examine it for completeness. Fig.2, 3

- Mount the feeder brushes (Figure 3) to the intended axis and fasten it with 3 screws (Figure 3, A). Figure 4
- Slide the push handle (Fig.2, E) in the space provided in the housing positions and fix them with the screw (Fig.2, B). Pay attention to the different side (right and left). Fig.5
- Attach the lower part of the push handle to the designated assembly points with the clamping thumb-screw (2, F) on both sides. Fig. 6
- Attach the upper part of the push handle (Fig.2, C, D, F) as shown in Figure 7. Pay attention that the bend pointing is showing upwards. Here you can adjust the push handle height by selecting the appropriate fastening hole.

8. Operation

When the sweeper is moved, the feeder brushes (Fig. 2/6) and sweeping brushes (Fig. 2/8) start rotating, helped by the belt drive.

Rotating feeder brushes (Fig. 2/6) drive the dirt to the centre. It is then collected by both sweeping brushes, running opposite each other (Fig. 2/8) and taken to the dirt collecting container (Fig. 1/4).

Adjustment of feeder and sweeping brushes

Depending on the type of use and wear, it is possible to centrally adjust the height of feeder brushes and the back sweeping brush. Turn the central screw for height adjustment (Fig. 1/5). The deeper you adjust the appliance, the closer to the ground the feeder brushes are going to be and the more difficult it is going to be to move the appliance forward.

Emptying the dirt collecting container

If you want to take out the dirt collecting container (Fig. 1/4) to empty it, take it by its handle and pull up.

9. Maintenance

Use a wet cloth for plastic parts cleaning. Do not use any cleaning agents, solvents or sharp objects.

After every use - Remove the appliance off dust and dirt.

If the brush is not rotating it can be that the storage of the brushes is dirty or the belt isn't good. Clean and lubricate the bearing of the brush or replace the belt

Service information

Please note that the following parts of this product are subject to normal or natural wear and that the following parts are therefore also required for use as consumables.

Wear parts*: Brushes, drive belts, wheels

* Not necessarily included in the scope of delivery!

10. Storage

For any longer storage the appliance must be thoroughly cleaned and stored so as unauthorised persons could not access it.

- Empty the dirt collecting container
- Adjust the brushes to relieve them
- Store the appliance when it is dry

To save spaces, the sliding handle can be folded. Loosen the screws, pull the sliding handle out and fold forward.

11. Disposal and recycling

The equipment is supplied in packaging to prevent it from being damaged in transit. The raw materials in this packaging can be reused or recycled. The equipment and its accessories are made of various types of material, such as metal and plastic. Defective components must be disposed of as special waste. Ask your dealer or your local council.

Table des matières:	Page:
1. Introduction	15
2. Description de l'appareil	15
3. Limite de fourniture	15
4. Utilisation conforme à l'affectation	15
5. Consignes de sécurité	16
6. Caractéristiques techniques	16
7. Attachement	16
8. Opération	16
9. Maintenance	16
10. Stockage	17
11. Mise au rebut et recyclage	17
12. Acte de garantie	44

Explication des symboles



ATTENTION! - Lisez le manuel afin de réduire le risque de blessure

1. Introduction

scheppach

Fabrikation von Holzbearbeitungsmaschinen GmbH
Günzburger Straße 69
D-89335 Ichenhausen

CHER CLIENT,

nous espérons que votre nouvelle machine vous apportera de la satisfaction et de bons résultats.

Remarque:

Selon la loi en vigueur sur la responsabilité du fait des produits, le fabricant n'est pas tenu pour responsable de tous les dommages subis par cet appareil et pour tous les dommages résultant de son utilisation, dans les cas suivants :

- Mauvaise manipulation,
- Non-respect des instructions d'utilisation,
- Travaux de réparation effectués par des tiers, par des spécialistes non agréés,
- Remplacement et montage de pièces de rechange qui ne sont pas d'origine.
- Utilisation non conforme.

Nous vous recommandons:

Lors de l'utilisation d'appareils, il faut respecter certaines mesures de sécurité afin d'éviter des blessures et dommages. De lire intégralement le manuel d'utilisation, avant d'effectuer le montage et la mise en service. Si l'appareil doit être remis à d'autres personnes, remettez-leur aussi ce mode d'emploi. Le présent manuel d'utilisation vous facilitera la prise en main et la connaissance de la machine, tout en vous permettant d'en utiliser pleinement le potentiel dans le cadre d'une utilisation conforme. Les instructions importantes qu'il contient vous apprendront comment travailler avec la machine de manière sûre, rationnelle et économique ; comment éviter les dangers, réduire les coûts de réparation et réduire les périodes d'indisponibilité ; comment enfin augmenter la fiabilité et la durée de vie de la machine. En plus des consignes de sécurité continues dans ce manuel d'utilisation, vous devez respecter scrupuleusement les réglementations et les lois applicables lors de l'utilisation de la machine dans votre pays. Conservez le manuel d'utilisation dans une pochette plastique pour le protéger de la saleté et de l'humidité, auprès de la machine. Avant de commencer à travailler avec la machine, chaque utilisateur doit lire le manuel d'utilisation puis le suivre attentivement. Seules les personnes formées à l'utilisation de la machine et conscientes des risques associés sont autorisées à travailler avec la machine.

2. Description de l'appareil

1. Poignée coulissante
2. Réglage de la hauteur Poignée coulissante
3. Montage à vis Poignée coulissante
4. Collecteur d'impuretés
5. Réglage de la hauteur centrale
6. Brosses d'alimentation
7. Entraînement par courroie
8. Brosses de balayage

3. Limite de fourniture

- Après le déballage, contrôlez toutes les pièces pour déceler d'éventuels dommages liés au transport. En cas de réclamation, le transporteur doit en être immédiatement avisé. Aucune réclamation ultérieure ne sera prise en compte.
- Vérifiez que la livraison est complète.
- Familiarisez-vous avec la machine avant son utilisation en étudiant le présent manuel.
- N'utilisez que des pièces d'origine pour les accessoires, les pièces d'usure et les pièces de rechange. Les pièces de rechange sont disponibles auprès de votre commerçant spécialisé.
- Lors de vos commandes, veuillez nous indiquer les numéros d'article ainsi que le modèle et l'année de construction de la machine.

⚠ ATTENTION!

L'appareil et les matériaux d'emballage ne sont pas des jouets ! Les enfants ne doivent en aucun cas jouer avec les sacs en plastique, films d'emballage et pièces de petite taille ! Il existe un risque d'ingestion et d'asphyxie !

4. Utilisation conforme à l'affectation

- La machine est construite en conformité avec les règles de la technique et les règles de sécurité généralement reconnues. Des dangers pour l'intégrité physique et la vie de l'utilisateur ou de tiers, ou un dérangement de la machine et autres valeurs matérielles importantes peuvent toutefois survenir dans le cadre de son utilisation.
- Utilisez la machine uniquement si elle est en parfait état de marche dans le cadre des utilisations prévues, en toute connaissance des risques et des consignes de sécurité, en conformité avec le manuel d'utilisation ! En particulier les défauts affectant la sécurité, doivent immédiatement être éliminés !
- Balayage des surfaces droites et sèches – telles que entrées, terrasses, cours, etc.
- La machine ne doit être utilisée qu'avec des pièces d'origine et des accessoires d'origine du fabricant.

- Toute utilisation autre que celle indiquée est considérée comme étant non conforme. Le fabricant décline toute responsabilité pour les dommages résultant d'une mauvaise utilisation ; l'utilisateur est seul responsable des risques qu'il encourt.
- Il faut respecter les consignes de sécurité, les instructions de travail et d'entretien, ainsi que les dimensions indiquées dans les caractéristiques techniques.
- Il faut respecter les règlements applicables pour la prévention des accidents et les autres règles de sécurité généralement reconnues.
- La machine ne doit être utilisée, entretenue ou réparée que par des personnes qui connaissent les dangers associés.

Veillez au fait que nos appareils, conformément à leur affectation, n'ont pas été construits, pour être utilisés dans un environnement professionnel, industriel ou artisanal. Nous déclinons toute responsabilité si l'appareil est utilisé professionnellement, artisanalement ou dans des sociétés industrielles, tout comme pour toute activité équivalente.

5. Consignes de sécurité

- Empêchez l'accès aux enfants en adoptant des mesures adéquates.
- Remplacez immédiatement les pièces défectueuses.
- Nous déclinons toute responsabilité en cas de dommages consécutifs aux réparations incompetentes et à une manipulation incompetente ou à une utilisation contraire à la destination.

⚠ Avertissement: Le balayage de matières gélatineuses, liquides, inflammables, explosives, brûlantes ou nocives pour la santé est interdit.

⚠ Attention! Après le balayage de métaux, verres ou objets pointus, utilisez des gants de travail pour le vidage du collecteur d'impuretés.

6. Caractéristiques techniques

Dimension LxLxH (mm)	680 x 580 x 1000
Entraînement	Manuelle
Prise maximale avec balais latéraux (mm)	700
env. Sweeping capacité (m²/h)	2000
Volume du récipient (l)	16
Poids (kg)	8,8

7. Attachement

Afin de pouvoir emballer la machine correctement, certains éléments n'ont pas été assemblés.

Enlevez les accessoires du bac récepteur et vérifiez qu'ils sont tous présents (Fig.2, 3).

- Mettez les brosses latérales (Fig.3) sur leurs axes et fixez-les à l'aide des 3 vis (Fig.3,A).Fig.4
- Insérez les support du guidon (Fig.2,E) dans le carter aux emplacements prévus et fixez-les de chaque côté avec une vis (fig.2,B). Faites attention, il y a un support pour le côté droit et un pour le côté gauche (Fig.5).
- Fixez la partie inférieure du guidon aux emplacements prévus. Utilisez, pour ce faire, des deux côtés (Fig.6) les vis moletées de serrage (Fig.2,F)
- Fixez la partie supérieure du guidon (Fig.2,C,D,F) comme indiqué en Fig.7. Faites attention au positionnement de la partie courbée vers le haut. Réglez la hauteur du guidon en vous aidant des perçages de fixation correspondants.

8. Opération

Lors du déplacement de la balayeuse, les brosses d'alimentation (fig. 2/6) et les brosses de balayage (fig. 2/8) se mettent à tourner à l'aide des entraînements par courroie (fig. 2/7). Les brosses d'alimentation en rotation (fig. 2/6) poussent les impuretés vers le centre où elles sont collectées par deux brosses de balayage situées l'une contre l'autre (fig. 2/8) et transportées vers le collecteur d'impuretés (fig. 1/4).

Réglage des brosses d'alimentation et de balayage

En fonction de l'utilisation et de l'usure, il est possible de régler la hauteur centrale des brosses d'alimentation et de la brosse de balayage arrière. Tournez la vis de réglage centrale (fig. 1/5). Plus la profondeur sera importante, plus les brosses d'alimentation reposeront sur le sol et plus l'avancement de la machine sera difficile.

Vidage du collecteur d'impuretés

Pour vider le collecteur d'impuretés (fig. 1/4) retirez-le en le saisissant par la poignée et le tirant vers le haut.

9. Maintenance

Pour le nettoyage des pièces plastiques, utilisez un chiffon humide. N'utilisez pas de produits de nettoyage, de dissolvants ou d'objets pointus.

Après chaque utilisation - Débarrassez l'appareil de la poussière et d'impuretés.

Si les balais ne tournent pas, les axes des brosses sont encrassés ou les courroies sont usées. Nettoyez et graissez les axes des brosses ou remplacez les courroies.

Informations service après-vente

Il faut tenir compte du fait que pour ce produit les pièces suivantes sont soumises à une usure liée à l'utilisation ou à une usure naturelle ou que les pièces suivantes sont nécessaires en tant que consommables.

Pièces d'usure*: Brosses, courroies de transmission, roues

*Pas obligatoirement compris dans la livraison !

10. Stockage

Lors du stockage prolongé, nettoyez soigneusement l'appareil et rangez-le de façon à éviter l'accès des personnes non autorisées.

- Videz le collecteur d'impuretés.
- Dégagez les brosses en réglant leur hauteur.
- Rangez l'appareil sec.

Pour économiser de la place, il est possible de plier la poignée coulissante. Desserrez les vis, tirez la poignée coulissante et basculez en avant.

11. Mise au rebut et recyclage

L'appareil se trouve dans un emballage permettant d'éviter les dommages dus au transport. Cet emballage est une matière première et peut donc être réutilisé ultérieurement ou être réintroduit dans le circuit des matières premières. L'appareil et ses accessoires sont en matériaux divers, comme par exemple : des métaux et matières plastiques. Éliminez les composants défectueux par le circuit d'élimination des déchets spéciaux. Renseignez-vous dans un commerce spécialisé ou auprès de l'administration de votre commune !

Indice:**Pagina:**

1.	Introduzione	20
2.	Descrizione dell'apparecchio	20
3.	Prodotto ed accessori in dotazione	20
4.	Utilizzo proprio	20
5.	Avvertenze sulla sicurezza	21
6.	Caratteristiche tecniche	21
7.	Attaccamento	21
8.	Operazione	21
9.	Manutenzione	21
10.	Conservazione	21
11.	Smaltimento e riciclaggio	22
12.	Certificato di Garanzia	44

Spiegazione dei simboli



ATTENZIONE! - Leggere il manuale per ridurre il rischio di lesioni

1. Introduzione

scheppach

Fabrikation von Holzbearbeitungsmaschinen GmbH
Günzburger Straße 69
D-89335 Ichenhausen

EGREGIO CLIENTE,

le auguriamo piacere e successo durante i lavori con la nuova apparecchiatura.

Avvertenza:

Conformemente a quanto previsto dalla normativa in materia di responsabilità per danno da prodotto, il costruttore di questo apparecchio non assume alcuna responsabilità per i danni all'apparecchio o causati dall'uso di questo apparecchio nei seguenti casi:

- utilizzo non conforme,
- mancata osservanza delle istruzioni per l'uso,
- esecuzione di riparazioni da parte di terzi o di personale tecnico non autorizzato,
- montaggio e sostituzione con componenti di ricambio non originali,
- utilizzo non conforme alla destinazione prevista,

Si raccomanda in particolare quanto segue:

Prima di procedere al montaggio e alla messa in funzione, leggere interamente le istruzioni per l'uso.

Le presenti istruzioni per l'uso hanno lo scopo di agevolare l'approccio alla macchina e il suo utilizzo conforme alle normative corrispondenti. Le istruzioni per l'uso includono importanti avvertenze in merito all'utilizzo corretto, economico e sicuro della macchina. Consentono inoltre di evitare situazioni di pericolo, risparmiare costi per interventi di riparazione, ridurre i tempi di inattività, nonché incrementare l'affidabilità e la durata utile della macchina stessa. Oltre alle norme di sicurezza contenute nelle presenti istruzioni per l'uso, è inoltre assolutamente necessario osservare le prescrizioni in vigore nel proprio Paese in merito al funzionamento dell'apparecchiatura. Conservare le istruzioni per l'uso in una busta di plastica nei pressi della macchina, in modo da proteggerle contro lo sporco e l'umidità. Devono essere lette accuratamente e rispettate da parte di tutto il personale operatore. La macchina deve essere utilizzata esclusivamente da parte di persone addestrate all'uso dell'apparecchiatura stessa e informate in merito ai rischi connessi. Rispettare i requisiti in materia di età minima.

2. Descrizione dell'apparecchio

1. Manico scorrevole
2. Regolazione dell'altezza del manico scorrevole
3. Dado di blocco del manico scorrevole
4. Serbatoio di raccolta
5. Réglage de la hauteur centrale
6. Scope di presa
7. Azionamento a cinghia
8. Scope di spazzatura

3. Prodotto ed accessori in dotazione

- Dopo averle disimballate controllare tutte le parti per l'eventuale presenza di danni causati dal trasporto. In caso di problemi deve essere informato immediatamente il trasportatore. Reclami successivi non saranno presi in considerazione.
- Verificare che la spedizione sia completa.
- Prima dell'uso familiarizzare con il manual d'uso allegato all'apparecchio.
- Usare per gli accessori e per le parti usurate o di ricambio solo pezzi originali. Per maggiori informazioni contattare il vostro rivenditore.
- Al momento dell'ordine fornire numero dell'articolo, tipo e anno di fabbricazione dell'apparecchio.

⚠ ATTENZIONE!

L'apparecchio e il materiale d'imballaggio non sono giocattoli! I bambini non devono giocare con sacchetti di plastica, film e pic coli pezzi! Sussiste pericolo di ingerimento e soffocamento!

4. Utilizzo proprio

- Il macchinario è costruito secondo lo standard della tecnica e conformemente alle regole di sicurezza tecnica. Ciononostante possono verificarsi dei pericoli per l'incolumità delle persone che lo utilizzano o per terzi o danni alla macchina o ad altre proprietà
- Utilizzare la macchina solo se questa è in perfette condizioni tecniche e solo attenendosi strettamente alle istruzioni di sicurezza e di consapevolezza dei pericoli! In special modo, (far) riparare immediatamente eventuali disturbi che limitano il funzionamento della macchina!
- Spazzatura delle superfici piane ed asciutte – es. ingressi, terrazze, cortili etc.
- La macchina può essere utilizzata solo se corredata di pezzi originali e accessori originali forniti dal produttore.
- Ogni utilizzo in tali circostanze è considerato non conforme. Il produttore non risponde di eventuali danni cagionatisi in tal modo; il rischio eventuale è a carico esclusivo dell'utente.
- Le prescrizioni di sicurezza, di utilizzo e manutenzione del produttore, insieme alle misurazioni fornite nella sezione "dati tecnici" devono essere rispettate.

- Le prescrizioni relative alla prevenzione degli incidenti e anche le restanti prescrizioni generali tecniche di sicurezza devono essere rispettate.
- La macchina può essere utilizzata, riparata o messa in funzione solo da persone che hanno dimestichezza con il mezzo e sono state istruite sui pericoli. Modifiche arbitrarie della macchina escludono la responsabilità del produttore per eventuali danni.

Tenete presente che i nostri apparecchi non sono stati costruiti per l'impiego professionale, artigianale o industriale. Non ci assumiamo alcuna garanzia quando l'apparecchio viene usato in imprese commerciali, artigianali o industriali, o in attività equivalenti.

5. Avvertenze sulla sicurezza

- Impedire l'accesso ai bambini tramite le misure adeguate.
- Sostituire immediatamente le parti difettose.
- Non assumiamo la responsabilità dei danni dovuti dalle riparazioni e manipolazione profane oppure dall'uso in controversia allo scopo previsto.

⚠ **Avvertimento:** E' vietato l'utilizzo dell'apparecchio per eliminazione dei materiali metallici, liquidi, infiammabili, esplosivi, caldi e delle sostanze nocive.

⚠ **Attenzione!** Dopo la spazzatura dei metalli, del vetro oppure degli oggetti taglienti, per svuotare il serbatoio di raccolta occorre di utilizzare i guanti resistenti.

6. Caratteristiche tecniche

Dimensioni LxLxA (mm)	680 x 580 x 1000
Azionamento	manuell
Max. presa con le scope laterali (mm)	700
ca. Sweeping capacità di (m²/h)	2000
Volume del contenitore: (l)	16
Peso (kg)	8,8

7. Attaccamento

Per motivi di imballaggio l'apparecchio non è completamente montato.

Rimuovere gli accessori dalla presa e controllare questo per completezza. (Fig.2, 3)

- Eseguire il Zuführbürsten (Figura 3) agli assi corrispondenti e ogni fissare con 3 viti (Figura 3, A).
Figura 4
- Far scorrere le registrazioni della maniglia di spinta (Fig.2, E) nell'apposito spazio nelle posizioni di alloggiamento e ogni montare con la vite (Fig.2, B). Prestare attenzione ai diversi lati (destra e sinistra).
Fig.5

- Fissare la parte inferiore della barra di spinta ai punti di raccolta designati. Utilizzare questo su entrambi i lati (Fig. 6) le viti di bloccaggio (Figura 2, F)
- Fissare la parte superiore della barra di spinta (Figura 2, C, D, F) come mostrato in Figura 7. Cercare la curva verso l'alto di puntamento. Regolare l'altezza della barra di spinta, con l'aiuto del foro di montaggio corrispondente.

8. Operazione

Andando avanti con la spazzatrice, le scope di presa (fig. 2/6) e le scope di spazzatura (fig. 2/8) cominciano a ruotare grazie all'azionamento a cinghia (fig. 2/7). Le scope di presa (fig. 2/6) in rotazione portano la sporcizia verso il centro. Essa viene poi raccolta dalle spazzole in rotazione nei sensi opposti (fig. 2/8) e trasferita nel serbatoio di raccolta (fig. 1/4).

Regolazione delle scope di presa e di spazzatura

A seconda del caso dell'uso e dell'usura è possibile impostare l'altezza centralizzata delle scope di presa e della scopa di spazzatura posteriore. Agire sulla vite centrale di regolazione dell'altezza (fig. 1/5). Più basso viene messo l'apparecchio più le scope di presa appoggeranno sulla terra, sarà meno facile far muovere avanti l'apparecchio

Svuotamento del serbatoio di raccolta

Quando bisogna di estrarre il serbatoio di raccolta (fig. 1/4) per svuotarlo, prenderlo sul manico e tirarlo verso sopra.

9. Manutenzione

Per la pulizia delle parti di plastica utilizzare il panno umido. Non utilizzare i detersivi, solventi, né gli oggetti appuntiti. Dopo ogni uso - Pulire l'apparecchio dalla polvere e dalle impurità. Se non ruotare la spazzola, la memorizzazione delle spazzole è cinghia sporca o usurata. Pulire e lubrificare il cuscinetto del pennello o sostituire la cinghia.

Informazioni sul Servizio Assistenza

Si deve tenere presente che le seguenti parti di questo prodotto sono soggette a un'usura naturale o dovuta all'uso ovvero che le seguenti parti sono necessarie come materiali di consumo.

Parti soggette ad usura *: Spazzole, cinghie di trasmissione, ruote

* non necessariamente compreso tra gli elementi forniti!

10. Conservazione

Per lo stoccaggio più lungo occorre pulire accuratamente la macchina ed immagazzinarla in modo che venga impedito l'accesso alle persone non adatte.

- Svuotare il serbatoio di raccolta
- Alzare le scope regolando la loro altezza

- L'apparecchio deve essere conservato asciutto
Per risparmiare lo spazio è possibile piegare il manico scorrevole. Allentare le viti, tirare fuori il manico e piegarlo in avanti

11. Smaltimento e riciclaggio

L'apparecchio si trova in una confezione per evitare i danni dovuti al trasporto. Questo imballaggio rappresenta una materia prima e può perciò essere utilizzato di nuovo o riciclato. L'apparecchio e i suoi accessori sono fatti di materiali diversi, per es. metallo e plastica. Consegnate i pezzi difettosi allo smaltimento di rifiuti speciali. Per informazioni rivolgetevi ad un negozio specializzato o all'amministrazione comunale!

Kazalo:	Stran:
1. Uvod	25
2. Opis naprave	25
3. Obseg dostave	25
4. Predpisana namenska uporaba	25
5. Varnostni napotki	26
6. Tehnični podatki	26
7. Montaža	26
8. Zagon	26
9. Vzdrževanje	26
10. Skladiščenje	26
11. Odstranjevanje in ponovna uporaba	26
14. Garancijski list	44

Obrazložitev simbolov na napravi



Opozorilo - za zmanjšanje tveganja telesnih poškodb preberite navodila za uporabo

1. Uvod

scheppach

Fabrikation von Holzbearbeitungsmaschinen GmbH
Günzburger Straße 69
D-89335 Ichenhausen

SPOŠTOVANI KUPEC,

želimo vam veliko veselja in uspeha pri delu z vašim novim strojem.

Ob vestilo:

V skladu z veljavnim zakonom o varnosti izdelkov proizvajalec te naprave ni odgovoren za poškodbe nastale na napravi ali z uporabo te naprave zaradi:

- neprimerne uporabe,
- neupoštevanja navodil za uporabo,
- popravila s strani nepooblaščenih neusposobljenih oseb,
- vgradnje in zamenjave neoriginalnih rezervnih delov,
- neprimerne uporabe.

Priporo čila:

Pred sestavo in uporabo stroja preberite celotna navodila za uporabo.

Navodila so namenjena vašemu lažjemu spoznavanju s strojem, njegovo pravilno rabo ter načini uporabe. Priročnik za uporabo vsebuje pomembna navodila o tem kako varno, ustrezno in ekonomično delati z vašim strojem, kako se izogniti nevarnosti, prihraniti stroške in skrajšati čas popravila ter izboljšati zanesljivost in podaljšati življenjsko dobo vašega stroja.

Poleg navodil za varno delovanje naštetih v tem priročniku, morate vedno upoštevati vse predpise za varno delo, ki veljajo v vaših državi.

Navodila za uporabo hranite v bližini stroja. Hranite jih v prozorni plastični mapi in jih s tem zaščitite pred vlago in umazanijo. Z navodili mora biti seznanjen vsak posameznik pred pričetkom dela s strojem. Stroj lahko uporabljajo le osebe, ki so bile usposobljene za njegovo uporabo in so seznanjene z nevarnostmi povezanimi z uporabo stroja. Upoštevati je potrebno minimalno starostno mejo za delo s strojem.

2. Opis naprave

1. Ročaj za potiskanje
2. Nastavitev višine ročaja za potiskanje
3. Pritrdilni vijak ročaja za potiskanje
4. Zbiralnik umazanije
5. Osrednja nastavitev višine
6. Dodajalna krtača
7. Jermenski pogon
8. Pometalne krtače

3. Obseg dostave

- Po odstranitvi embalaže vse dele preverite za morebitne transportne poškodbe. V primeru reklamacij morate nemudoma obvestiti dobavitelja. Kasnejših reklamacij ne priznavamo.
- Preverite popolnost pošiljke.
- Pred uporabo se z navodili za uporabo seznanite z napravo.
- Kot dodatno opremo ter obrabne in nadomestne dele uporabljajte le originalne dele. Poiščite pri strokovnem prodajalcu Scheppach.
- Pri naročilu navedite našo številko izdelka ter tip in leto izdelave naprave.

⚠ Pozor!

Naprava in ovojnina niso otroške igrače! Otroci se ne smejo igrati s plastičnimi vrečkami, folijami in majhnimi delci!

4. Predpisana namenska uporaba

- Stroj je izdelan skladno z najnovejšim stanjem tehnike in varnostno tehničnimi pravili. Vseeno pa lahko pri uporabi nastane nevarnost za telo in življenje uporabnika ali tretjih oseb oz. pride do poškodb stroja in drugih vrednostnih predmetov.
- Stroj lahko uporabljate samo v tehnično brezhibnem stanju in skladno z namenom ter navodili za uporabo, pri tem pa morate biti osveščeni o varnosti in se zavedati nevarnosti! Še posebej tiste motnje, ki lahko vplivajo na varnost, morate (dati) takoj odpraviti!
- Pometalni stroj je primeren samo za pometanje ravnih in suhih površin, kot so npr. dovozi, terase, dvorišča itd.
- Stroj je dovoljeno uporabljati samo z originalni deli in originalnim priborom proizvajalca.
- Vsaka vrsta uporabe, ki presega opisano, velja za ne-namensko uporabo. Proizvajalec ne daje garancije za poškodbe, ki nastanejo kot posledica take uporabe; tveganje pri takih delih nosi izključno uporabnik.
- Upoštevati je treba proizvajalčeve predpise glede varnosti, dela in vzdrževanja ter mere iz tehničnih podatkov.
- Upoštevajte zadevne predpise za preprečevanje nezgod in ostala, splošno priznana varnostna tehnična pravila.
- Stroj lahko uporabljajo, vzdržujejo ali popravljajo samo osebe, ki se na to spoznajo in so poučene o nevarnostih. Lastnoročne spremembe na stroju izključujejo garancijo proizvajalca za poškodbe, do katerih pride kot posledica.

Prosimo, da upoštevate, da naše naprave niso bile konstruirane za namene uporabe v obrtništvu ali industriji. Ne prevzemamo nobene odgovornosti, če je bila naprava uporabljena v obrtništvu ali industriji ter v podobnih dejavnostih.

5. Varnostni napotki

- S primernimi ukrepi je treba preprečiti dostop otrok.
- Okvarjene dele je treba takoj zamenjati.
- Za škodo, ki nastane zaradi neustreznih popravil in neustreznega ravnanja oz. uporabe na neustreznih območjih, ne prevzemamo nobenega jamstva.

⚠ **Opozorilo:** Pometanje želatinastih, tekočih, gorljivih, eksplozivnih, tlečih in zdravju škodljivih snovi je prepovedano.

⚠ **Pozor!** Po pometanju kovine, stekla ali ostrih predmetov je treba pri odstranjevanju zbiralnika umazani je nositi trdne delovne rokavice.

6. Tehnični podatki

Dimenzije D x Š x V (mm)	680 x 580 x 1000
Pogon	ročno
Maks. širina pometanja s stranskimi metlicami (mm)	700
Približna zmogljivost pometanja (m²/h)	2000
Prostornina zbiralnika umazanije (l)	16
Teža (kg)	8,8

7. Montaža

Zaradi embalažno tehničnih razlogov stroj ni kompletno sestavljen.

Vzemite pribor iz zbiralnika umazanije in preverite, če je kompleten. (slika 2, 3)

- Dodajalne krtače (slika 3) natakните na ustrezne osi in jih pritrdite s po 3 vijaki (slika 3, A). Slika 4
- Nosilca ročaja za potiskanje (slika 2, E) potisnite v predvidene položaje v ohišju in ju pritrdite s po enim vijakom (slika 2, B). Pazite na različni strani (desna in leva). Slika 5
- Spodnji del ročaja za potiskanje pritrdite na predvidene montažne točke. Tukaj na obeh straneh uporabite (slika 6) narebričene vijake za vpenjanje (slika 2, F).
- Zgornji del ročaja za potiskanje (slika 2, C, D, F) pritrdite tako, kot je prikazano na sliki 7. Pazite, da je upognjen del obrnjen navzgor. S pomočjo ustreznih pritrdilnih lukenj nastavite višino ročaja za potiskanje.

8. Zagon

Ko začnete potiskati pometalni stroj, začnejo jermenski pogoni (slika 2, 7) premikati dodajalni krtači (slika 2, 6) in pometalni krtači (slika 2, 8).

Vrteči se dodajalni krtači (slika 2, 6) pometajo umazanijo k sredini. V nasprotno smer vrteči se pometalni krtači (slika 2, 8) nato zbereta to umazanijo in jo pometeta v zbiralnik umazanije (slika 1, 4).

Nastavljanje dodajalnih in pometalnih krtač

Glede na primer uporabe in obrabo je mogoče dodajalni krtači in zadnjo pometalno krtačo centralno nastaviti po višini. V ta namen obračajte osrednjo nastavitev višine (slika 1, 5). Globlje kot nastavite stroj, bližje tlom sta dodajalni krtači in težje je potiskati stroj naprej.

Praznjenje zbiralnika umazanije

Ko želite odstraniti zbiralnik umazanije (slika 1, 4), da bi ga izpraznili, ga primite za ročaj in ga izvlecite navzgor.

9. Vzdrževanje

Za čiščenje plastike uporabite vlažno krpo. Ne uporabljajte čistil, topil ali koničastih predmetov.

Po vsaki uporabi očistite prah in umazanijo z naprave.

Če se krtače ne vrtijo več zanesljivo, so umazani ležaji krtač ali pa so jermeni obrabljeni. V ta namen očistite ležaje krtač ali pa zamenjajte jermene.

Servisne informacije

Upoštevajte, da so nekateri deli tega izdelka izpostavljeni naravni obrabi zaradi uporabe oz. da so nekateri deli potrošni material.

Obrabni deli*: Krtače, transmisijski jermeni, kolesa

* ni nujno, da je v obsegu dobave!

10. Skladiščenje

Če boste napravo dalj časa skladiščili, jo morate temeljito očistiti in shraniti tako, da je nedostopna nepooblaščenim osebam.

- Izpraznite zbiralnik umazanije.
- Z nastavitvijo višine razbremenite krtače.
- Shranite napravo na suhem mestu.

Da pri skladiščenju privarčujete s prostorom, lahko zložite ročaj za potiskanje. V ta namen odvijte vijake, povlecite ročaj za potiskanje navzgor in ga sklopite naprej.

11. Odstranjevanje in ponovna uporaba

Naprava se nahaja v embalaži, da ne bi prišlo do poškodb med transportom. Ta embalaža je surovina in s tem ponovno uporabna ali pa jo je možno reciklirati. Naprava in njen pribor sta izdelana iz različnih materialov kot npr. kovine in plastika. Pokvarjene sestavne dele odstranite med posebne odpadke. V ta namen povprašajte v tehnični trgovini ali na občinski upravi!

Tartalomjegyzék:	Oldal:
1. Bevezetés	29
2. A készülék leírása	29
3. Szállított elemek	29
4. Rendeltetésszerűi használat	29
5. Biztonsági utasítások	30
6. Technikai adatok	30
7. Szerelés	30
8. Üzembe helyezés	30
9. Karbantartás	30
10. Tárolás	30
11. Megsemmisítés és újrahasznosítás	31
14. Garancialevél	44

A készüléken található szimbólumok magyarázata



Figyelmeztetés - A sérülések kockázatának csökkentése érdekében olvassa el a kezelési útmutatót

1. Bevezetés

Gyártó:

scheppach
 Fabrikation von Holzbearbeitungsmaschine GmbH
 Günzburger Straße 69
 D-89335 Ichenhausen

Tisztelt vásárló!

Sok örömet és sikert kívánunk Önnek, amikor az új készülékét használja.

Kedves Vásárló!

A hatályban lévő termékfelelősségi törvény értelmében a berendezés gyártója nem vonható felelősségre a berendezésen vagy vele kapcsolatban keletkező károkért a következő esetekben:

- szakszerűtlen kezelés,
- a használati utasítások be nem tartása,
- harmadik személy által végzett, szakképzetlen javítások,
- nem eredeti alkatrészek beszerelése és cseréje,
- szakszerűtlen használat,

Javaslatok:

Mielőtt a berendezést összeszerelné, és üzembe helyezné olvassa el a használati útmutató teljes szövegét. Az üzemelési utasítások célja a készülékkel való ismerkedésének megkönnyítése és a használati lehetőségeinek megismertetése.

Az üzemelési utasítások fontos megjegyzéseket tartalmaz a készülék biztonságos, szakszerű és gazdaságos használatával kapcsolatban, a veszélyek elkerülésére, a javítási költségek megspórolására, a kiesési idő csökkentésére, és a készülék megbízhatóságának és élettartamának növelésére.

A használati útmutatóba foglalt biztonsági utasításokon kívül mindenképpen be kell tartani a nemzeti érvényben lévő szabályozásokat a készülék üzemelésével kapcsolatban.

Az üzemelési utasításokat helyezze egy tiszta, műanyag mappába, hogy megóvja a szennyeződéstől és a nedvességtől, és tárolja a készülék közelében. A munka elkezdése előtt minden gépkezelőnek el kell olvasnia az utasításokat és gondosan be kell tartania őket. Csak olyan személyek használhatják a készüléket, akiket kiképeztek a gép használatáról, és a lehetséges veszélyekről, illetve kockázatokról. Be kell tartani az előírt minimális kort.

2. A készülék leírása

1. Tolófogantyú
2. Tolókengyel magasságállítás
3. Tolófogantyú rögzítő anyája
4. Szemégyűjtőtartály
5. Központi magasságállítás
6. Adogatókefék
7. Szíjmeghajtás
8. Seprűkefék

3. Szállított elemek

- Kicsomagolás után, ellenőrizzen minden alkatrészt, hogy megsérült-e szállításkor. Bárminemű meghibásodást észlel, azonnal értesítse a beszállítót.
- Az utólagos panasztevéseket nem vesszük figyelembe.
- Ellenőrizze, hogy a szállítmány teljes-e.
- Mielőtt üzembe helyezné, ismerkedjen meg a készülékkel, gondosan elolvassa az utasításokat.
- Csak eredeti tartozékokat, kopó- vagy pótalkatrészeket használjon. A cserealkatrészeket beszerezheti a forgalmazójától.
- Rendeléskor adja meg a készüléke cikkszámát és típusát, illetve a gyártási évét.

⚠ Figyelem

A készülék és a csomagolóanyag nem gyerekjáték! A gyerekek ne játszanak a műanyag zacskókkal, fóliákkal és apró alkatrészekkel!

4. Tervezett felhasználás

- A gép a technika legfrissebb állása és a biztonságtechnikai előírások szerint készült. Használata során ennek ellenére jelentkezhetnek olyan veszélyek, amelyek a kezelő vagy külső személyek életét és testi egészségét, a gép működését és egyéb anyagi javakat veszélyeztetnek.
- A gépet csak műszakilag kifogástalan állapotban, valamint a rendeltetésének megfelelően, biztonság- és veszélytudatosan, a használati útmutató figyelembevételével szabad használni! Különösen a biztonságot hátrányosan befolyásoló üzemzavarokat haladéktalanul hárít(tas)sa el!
- A seprőgép csak sík és egyenes felületek, például kocsibejárók, teraszok, udvarok stb. seprésére szolgál.
- A gépet csak eredeti tartozékokkal és a gyártó által forgalmazott/ mellékelt eredeti eszközökkel lehet használni.
- Ezt túlhaladó bármilyen használat, nem számít rendeltetés szerűnek. Ebből adódó bármilyen kárért vagy bármilyen fajta sérülésért a használó ill. a kezelő felelős és nem a gyártó.
- A biztonsági, a munka és a karbantartási utasításokat a gyártó által megadottak szerint kell betartani.
- A vonatkozó baleseti- és megelőzési előírásokat és az egyéb, általánosan elismert biztonsági szabályokat be kell tartani.
- A gép csak hozzáértő személyek által működtethető vagy javítható. Egyéb, nem a gyártó általi módosításokért, és az ebből eredő károkért a gép gyártójának a felelőssége ki van zárva.

Kerjük vegye figyelembe, hogy a készülékeink rendeltetésük szerint nem az ipari, kezműipari vagy gyári használatra lettek konstruálva. Nem vállalunk szavatosságot, ha a készülék ipari, kezműipari vagy gyári üzemek területén valamint egyenértékű tevékenységek területén van használva.

5. Fontos utasítások

- Megfelelő intézkedéssel akadályozza meg a gyerekek géphez jutását.
- Megrongálódott részeket azonnal cserélje ki.
- Szakszerűtlen javításból és manipulációból, illetve rendeltetés elleni használatból eredő károkért nem felelünk.

⚠ Figyelmeztetés: Kocsonnyás, folyékony, gyúlékony, robbanó, izzó anyagok seprése tilos.

⚠ Figyelem! Fém, üveg vagy éles tárgyak sérése után a hulladékgyűjtő tartály kiürítésénél használjon erős kesztyűt.

6. Technikai adatok

Méret LxBxH (mm)	680 x 580 x 1000
Hajtómű	kézi
Max. Befogás oldalsó seprűkkel	700
Sweeping kapacitás: (m ² /h)	2000
Tartály tartalma (l)	16
Tömeg (kg)	8,8

7. Szerelés

Csomagolástechnikai okokból a gépet nem teljesen összeszerelve szállítjuk.

Vegye ki az összes tartozékot a gyűjtőtartályból, és ellenőrizze hiánytalanságukat. (2., 3. ábra)

- Vezesse a bevezető keféket (3. ábra) a megfelelő tengelyekre, és mindegyiket 3 csavarral (3. ábra, A) rögzítse. 4. ábra
- Tolja a tolókeggyel felvevőit (2. ábra, E) a házban a tervezett pozíciókba, és mindegyiket rögzítse egy csavarral (2. ábra, B). Ügyeljen az eltérő oldalakra (jobb és bal). 5. ábra
- Rögzítse a tolókeggyel alsó részét a tervezett szerelési pontoknál. Ehhez mindkét oldalon (6. ábra) a szorító recézett csavarokat (2. ábra, F) használja
- A 7. ábrán látható módon rögzítse a tolókeggyel felső részét (2. ábra, C, D, F). Ügyeljen a felfelé igazított hajlított részre. A megfelelő rögzítőfurat segítségével állítsa be a tolókeggyel magasságát.

8. Üzembe helyezés

A seprőgép mozgásánál az adogató kefék (7/2 ábra) és a seprő kefék (6/2 ábra) szíjmeghajtás (8/2 ábra) segítségével forogni kezdenek. A forgó adogató kefék (6/2 ábra) a hulladékot középre terelik. Ezek össze vannak szedve két szembeforgó dobókefékkel (8/2 ábra) és átszállítva a hulladékgyűjtő tartályba (4/1 ábra.)

Az adogató és dobó kefék beállítása.

Használat és kopás szerint központilag be lehet állítani az adogató és hátsó dobó kefék magasságát. Fordítsa el a központi magasságbeállító csavart (5/1 ábra). Minnél mélyebbre állítsa be a gépet annál erősebben vannak a kefék a fölhoz nyomva és annál nehezebben lehet a géppel előre haladni

Hulladékgyűjtő tartály kiürítése

Ha a hulladékgyűjtő tartályt (4/1 ábra) ki akarja venni, fogja meg a fogantyúját és felfelé húzva vegye ki.

9. Karbantartás

Műanyag részek tisztításához használjon nedves rongyot. Ne használjon tisztító szereket, oldószereket és éles tárgyakat.

Ha már nem forognak megbízhatóan a kefék, akkor vagy a kefék csapágyazása szennyezett, vagy az ékszíjak koptak el. Ebben az esetben tisztítsa meg a kefék csapágyazását, vagy cserélje ki az ékszíjakat.

Szervíz-információk

Figyelembe kell venni, hogy ennél a terméknél a következő részek már használat szerinti vagy természetes kopásnak vannak alávetve ill. a következő részekre van mint fogyóeszközökre szükség.

Gyorsan kopó részek*: Ecsetek, sebességváltók, ke-rekek

* nincs okvetlenül a szállítás terjedelmében!

10. Tárolás

Tovább tartó tárolás esetén a készüléket alaposan le kell tisztítani és úgy eltenni, hogy ne férjen hozzá idegen személy.

- Ürítse ki a hulladékgyűjtő tartályt
- Könnyítsen a keféken magasságuk beállításával.
- Készüléket tartsa szárazon,

Helymegtakarítás végett hajtsa le a tolófogantyút. Lazítsa fel a csavart, tolófogantyút húzza ki és hajlítsa előre le.

11. Megsemmisítés és újrahasznosítás

A szállítási károk megakadályozásához a készülék egy csomagolásban található. Ez a csomagolás nyersanyag és ezáltal ismét felhasználható vagy pedig visszavezethető a nyersanyag körforgáshoz. A készülék és annak a tartozékai különböző anyagokból állnak, mint például fémből és műanyagokból. Vigye a károsult alkatrészeket a különhulladék megsemmisítési helyhez. Érdeklődjön utána a szaküzletben vagy a községi közigazgatásnál!

Obsah:	Strana:
1. Úvod	34
2. Popis přístroje	34
3. Rozsah dodávky	34
4. Použití podle účelu určení	34
5. Bezpečnostní pokyny	35
6. Technická data	35
7. Montáž	35
8. Uvedení do provozu	35
9. Údržba	35
10. Skladování	35
11. Likvidace a recyklace	35
14. Záruční list	44

Vysvětlení symbolů na přístroji



Varování - Ke snížení rizika zranění si přečíst návod k obslu-
ze

1. Úvod

VÝROBCE:

scheppach

Fabrikation von Holzbearbeitungsmaschine GmbH
Günzburger Straße 69
D-89335 Ichenhausen

VÁŽENÝ ZÁKAZNÍKU,

přejeme Vám hodně radosti a úspěchů při práci s Vaším novým přístrojem.

POZNÁMKA,

V souladu s platnými zákony, které se týkají odpovědnosti za výrobek, výrobce zařízení nepřebírá odpovědnost za poškození výrobku nebo za škody způsobené výrobkem, ke kterým z následujících důvodů:

- Nesprávná manipulace.
- Nedodržení pokynů pro obsluhu.
- Opravy prováděné třetí stranou, opravy neprováděné v autorizovaném servisu.
- Montáž neoriginálních dílů nebo použití neoriginálních dílů při výměně.
- Jiné než specifikované použití.

Doporučujeme:

Před montáží a obsluhou tohoto zařízení si přečtěte kompletní text v návodu k obsluze.

Pokyny pro obsluhu jsou určeny k tomu, aby se uživatel seznámil s tímto zařízením a aby při jeho použití využil všech jeho možností v souladu s uvedenými doporučeními. Tento návod k obsluze obsahuje důležité informace o tom, jak provádět bezpečnou, profesionální a hospodárnou obsluhu stroje, jak se zabránit rizikům, jak ušetřit náklady na opravy, jak zkrátit doby prostojů a jak zvýšit spolehlivost a prodloužit provozní životnost stroje. Mimo bezpečnostních předpisů uvedených v návodu k obsluze musíte dodržovat také platné předpisy, které se týkají provozu stroje ve vaší zemi.

Uchovávejte návod k obsluze stále v blízkosti stroje a uložte jej do plastového obalu, aby byl chráněn před nečistotami a vlhkostí. Přečtěte si návod k obsluze před každým použitím stroje a pečlivě dodržujte v něm uvedené informace. Stroj mohou obsluhovat pouze osoby, které byly řádně proškoleny v jeho obsluze a které byly řádně informovány o rizicích spojených s jeho obsluhou. Při obsluze stroje musí být splněn stanovený minimální věk.

2. Popis přístroje

1. Posuvné držadlo
2. Nastavení výšky tlačného madla
3. Upevňovací matice pro posuvné držadlo
4. Sběrná nádoba na nečistoty
5. Centrální nastavení výšky
6. Podávací kartáče
7. Řemenový pohon
8. Metací kartáče

3. Rozsah dodávky

- Po vybalení překontrolujte všechny díly, zda nebyly eventuálně poškozeny při dopravě. Při reklamaci musí být ihned uvědomen dovozce. Pozdější reklamační nebudou uznány.
- Přebíráte úplnost dodávky.
- Před použitím stroje se s ním seznámte na základě „Návodu k obsluze“.
- V případě příslušenství a součástí podléhajících rychlému opotřebení a náhradních dílů používejte pouze originální díly. Náhradní díly obdržíte u vašeho specializovaného prodejce Scheppach.
- U objednávek uvádějte naše čísla výrobku, typ a roky výroby stroje.

⚠ Pozor!

Přístroj a obalový materiál nejsou dětská hračka! Děti si nesmějí hrát s plastovými sáčky, fóliemi a malými díly!

4. Správné použití

- Stroj je zkonstruován podle nejnovějšího stavu techniky a bezpečnostně technických norem. I tak ale může při jeho použití vzniknout nebezpečí ohrožení života a zdraví uživatele nebo třetí osoby, nebo poškození stroje a vzniku jiných věcných škod.
- Stroj používejte pouze v technicky bezvadném stavu, v souladu s jeho určením, odpovědně a s vědomím všech nebezpečí a dodržujte návod k obsluze! Ihned odstraňte zejména poruchy (nebo je nechte opravit), které mohou ohrozit bezpečnost!
- Zametací stroj je určen pouze k zemetání rovných a suchých ploch jako např. vjezdy, terasy, dvory atd.
- Zařízení je určeno jen k používání originálních náhradních dílů a originálních nástrojů od výrobce.
- Každé další, toto překračující použití, neodpovídá použití podle účelu určení. Za z toho vyplývající škody nebo zranění všeho druhu ručí uživatel/obsluhující osoba a ne výrobce.
- Je nutno respektovat pokyny výrobce ohledně bezpečnosti, používání a údržby a také technické údaje, kalibrace a uvedené rozměry.
- Je také nutno dodržovat předpisy o předcházení nehodám a další obecně uznávaná bezpečnostní a technická pravidla.
- Zařízení smí být používáno, udržováno nebo opravováno jen vyškolenými osobami, které jsou s ním seznámeny a byly informovány o nebezpečích. Neoprávněné úpravy zařízení ruší odpovědnost výrobce za škody vyplývající z provedených úprav.

Dbejte prosím na to, že naše přístroje nebyly podle svého účelu určeny konstruovány pro živnostenské, řemeslnické nebo průmyslové použití. Nepřebíráme proto žádné ručení, pokud je přístroj používán v živnostenských, řemeslných nebo průmyslových podnicích a při srovnatelných činnostech.

5. Bezpečnostní pokyny

- Přijetím vhodných opatření zabraňte přístupu dětí.
- Vadné součásti ihned vyměňte.
- Za škody, které vznikly v důsledku neodborných oprav a neodborné manipulace resp. použití v rozporu s určením, neručíme.

⚠ **Varování:** Zametání gelovitých, kapalných, hořlavých, výbušných, žhavých a zdraví škodlivých látek je zakázáno.

⚠ **Pozor!** Po zametání kovu, skla nebo ostrých předmětů je třeba při vyprázdnění sběrné nádoby na nečistoty použít pevné pracovní rukavice.

6. Technické údaje

Rozměry d x š x v (mm)	680 x 580 x 1000
Pohon	Manuální
max. záběr s bočními smetáky: (mm)	700
Zametačí kapacita (m²/h)	2000
Obsah nádoby: (l)	16
Hmotnost (kg)	8,8

7. Montáž

Z technických důvodů při balení není stroj kompletně smontován.

Vyjměte příslušenství ze záchytné nádoby a zkontrolujte jeho úplnost. (Obr. 2, 3)

- Navedte přívadecí kartáče (obr. 3) na odpovídající osy a upevněte je každý 3 šrouby (obr. 3, A). Obr. 4
- Nasuňte uložení tlačného madla (obr. 2 E) do určených poloh ve skříni a upevněte je každé šroubem (obr. 2, B). Dávejte pozor na rozdílné strany (vpravo a vlevo). Obr. 5
- Upevněte spodní část tlačného madla v určených montážních bodech. Použijte na obou stranách (obr. 6) svěrné šrouby s rýhovanou hlavou (obr. 2, F)
- Upevněte horní část tlačného madla (obr. 2, C, D, F), jak je to na obr. 7. Dbejte na odklonění směřující nahoru. Nastavte výšku tlačného madla za pomoci odpovídajících upevňovacího otvoru.

8. Uvedení do provozu

Při posuvu metacího stroje začnou podávací kartáče (obr. 2/7) a metací kartáče (obr. 2/6) pomocí řemenových pohonů (obr. 2/8) rotovat. Rotující podávací kartáče (obr. 2/6) ženou nečistoty ke středu. Tyto jsou poté posbírány oběma proti sobě běžícími metacími kartáči (obr. 23/8) a přepraveny do sběrné nádoby na nečistoty (obr. 1/4).

Nastavení podávacích a metacích kartáčů

Podle případu použití a opotřebení lze centrálně nastavit výšku podávacích kartáčů a zadního metacího kartáče. Otočte centrální šroub pro nastavení výšky (obr. 1/5). O co hlouběji stroj nastavíte, o to více budou podávací kartáče ležet na zemi a o to těžší bude strojem pohybovat dopředu.

Vyprázdnění sběrné nádoby na nečistoty

Chcete-li sběrnou nádobu na nečistoty (obr. 1/4) vyjmout kvůli vyprázdnění, uchopte ji za rukojeť a vytáhněte směrem nahoru.

9. Údržba

K čištění plastových součástí použijte vlhký hadřík. Nepoužívejte čisticí prostředky, rozpouštědla ani špičaté předměty.

Po každém použití Přístroj zbavte prachu a nečistot. Pokud se kartáče již spolehlivě neotáčí, je buď znečištěné uložení kartáčů nebo jsou opotřebované řemeny. V takovém případě vyčistěte a namažte uložení kartáčů nebo vyměňte řemeny.

Servisní informace

Je třeba dbát na to, že u tohoto přístroje podléhají následující díly opotřebení přiměřenému použití nebo přirozenému opotřebení, resp. jsou potřebné jako spotřební materiál.

Rychle opotřebitelné díly*: Kartáče, převodové pásy, kola

* není nutně obsaženo v rozsahu dodávky!

10. Skladování a přeprava

Při dlouhodobém skladování musí být přístroj důkladně vyčištěn a uschován tak, aby k němu neměly přístup nepovolané osoby.

- Vyprázdňte sběrnou nádobu na nečistoty
- Odlehčete kartáče nastavením jejich výšky
- Přístroj uschovejte suchý.

Kvůli úspoře místa lze sklopit posuvné držadlo.

Povolte šrouby, posuvné držadlo vytáhněte a sklopte dopředu.

11. Likvidace a recyklace

Přístroj je uložen v balení, aby bylo zabráněno poškození při přepravě. Toto balení je surovina a tím znovu použitelné nebo může být dáno zpět do cirkulace surovin. Přístroj a jeho příslušenství jsou vyrobeny z rozdílných materiálů, jako např. kov a plasty. Defektní součástky odevzdejte k likvidaci zvláštních odpadů. Zeptejte se v odborné prodejně nebo na místním zastupitelství!

Obsah:	Strana:
1. Úvod	38
2. Popis prístroja	38
3. Rozsah dodávky	38
4. Predpísaný účel použitia	38
5. Objem dodávky	39
6. Technické údaje	39
7. Montáž	39
8. Uvedenie do prevádzky	39
9. Údržba	39
10. Uskladnenie	39
11. Likvidácia a recyklácia	40
14. Záruka Deed	44

Vysvetlenie symbolov na prístroji



Výstraha - Aby ste znížili riziko poranenia, prečítajte si návod na obsluhu

1. Úvod

VÝROBCA:

scheppach
 Fabrikation von Holzbearbeitungsmaschine GmbH
 Günzburger Straße 69
 D-89335 Ichenhausen

VÁŽENÝ ZÁKAZNÍK,

Želáme Vám veľa zábavy a úspechov pri práci s Vaším novým prístrojom.

POZNÁMKA,

V súlade s platnými zákonmi, ktoré sa týkajú zodpovednosti za výrobok, výrobca zariadenia nepreberá zodpovednosť za poškodenia výrobku alebo za škody spôsobené výrobkom, ku ktorým došlo z nasledujúcich dôvodov:

- nesprávnej manipulácie,
- nedodržania pokynov na obsluhu,
- opravy vykonanej treťou stranou, opravy nevykonanej v autorizovanom servise,
- montáže neoriginálnych dielcov alebo použitia neoriginálnych dielcov pri výmene,
- iného než špecifikované použitia,

ODPORÚČAME:

Pred montážou a obsluhou tohto zariadenia si prečítajte kompletný text v návode na obsluhu.

Pokyny na obsluhu sú určené na to, aby sa používateľ oboznámil s týmto zariadením a aby pri jeho použití využil všetky jeho možnosti v súlade s uvedenými odporúčaniami. Tento návod na obsluhu obsahuje dôležité informácie o tom, ako vykonávať bezpečnú, profesionálnu a hospodárnu obsluhu stroja, ako zabrániť rizikám, ako ušetriť náklady na opravy, ako skrátiť časy prestojov a ako zvýšiť spoľahlivosť a predĺžiť prevádzkovú životnosť stroja. Okrem bezpečnostných predpisov uvedených v návode na obsluhu musíte dodržiavať tiež platné predpisy, týkajúce sa prevádzky stroja vo vašej krajine.

Uchovávajte návod na obsluhu stále v blízkosti stroja a uložte ho do plastového obalu, aby bol chránený pred nečistotami a vlhkosťou. Prečítajte si návod na obsluhu pred každým použitím stroja a dôkladne dodržiavajte v ňom uvedené informácie. Stroj môžu obsluhovať iba osoby, ktoré boli riadne preškolené v jeho obsluhu a ktoré boli riadne informované o rizikách spojených s jeho obsluhou. Pri obsluhu stroja musí byť splnený stanovený minimálny vek.

2. Popis prístroja

1. Posuvné držadlo
2. Výškové prestavenie posuvného strmeňa
3. Upevňovacia matica pre posuvné držadlo
4. Zberná nádoba na nečistoty
5. Centrálné výškové prestavenie
6. Podávacie kefy

7. Remeňový pohon

8. Zametacie kefy

3. Rozsah dodávky

- Po vybalení skontrolujte všetky dielce, či počas prepravy nedošlo k ich poškodeniu.
- V prípade reklamácie okamžite informujte dodávateľa. Žiadna neskôr nárokováná reklamácia nebude uznaná.
- Kompletnosť zásielky musí byť skontrolovaná ihneď po obdržaní.
- Pred prvým použitím zariadenia si dôkladne prečítajte celý návod na obsluhu, aby ste sa riadne zoznámili s použitím tohto zariadenia.
- Používajte iba originálne vybavenie týkajúce sa príslušenstva a tiež spotrebných a náhradných dielcov. Náhradné dielce získate u najbližšieho autorizovaného predajcu.
- Pri objednávaní uveďte, prosím, naše katalógové čísla dielcov a tiež typ a rok výroby zariadenia.

Pozor!

Prístroj a obalový materiál nie sú hračky! Deti sa nesmú hrať s plastovými vreckami, fóliami ani malými dielmi!

4. Správne použitie

- Stroj je skonštruovaný podľa najnovšieho stavu techniky a platných bezpečnostno-technických pravidiel. Napriek tomu môžu pri jeho používaní vzniknúť nebezpečenstvá pre život a zdravie používateľa alebo tretích osôb, príp. môžu vzniknúť ovplyvnenia zariadenia a iných materiálnych hodnôt.
- Stroj používajte iba v technicky bezchybnom stave, v súlade s určením, za zohľadnenia bezpečnosti a vedomia možných rizík a za dodržiavania návodu na obsluhu! Okamžite odstráňte (nechajte odstrániť) hlavne poruchy, ktoré by mohli ovplyvniť bezpečnosť!
- Zametací stroj je určený iba na zemetanie rovných a suchých plôch, ako sú napr. príjazdové cesty, terasy, dvory a pod.
- Zariadenie je určené len na používanie originálnych náhradných dielcov a originálnych nástrojov od výrobcu.
- Akékoľvek iné odlišné použitie sa považuje za nespĺňajúce účel použitia. Za škody alebo zranenia akéhokoľvek druhu spôsobené nesprávnym používaním ručí používateľ / obsluhujúca osoba, nie však výrobca.
- Je nutné rešpektovať pokyny výrobcu týkajúce sa bezpečnosti, používania a údržby a tiež technické údaje, kalibrácie a uvedené rozmery.
- Je takisto nutné dodržiavať predpisy o predchádzaní nehodám a ďalšie všeobecne uznávané bezpečnostné a technické pravidlá.

- Zariadenie smú používať, udržiavať alebo opravovať len vyškolené osoby, ktoré sú s ním oboznámené a boli informované o nebezpečenstvách. Neoprávnené úpravy zariadenia rušia zodpovednosť výrobcu za škody vyplývajúce z vykonaných úprav.

Prosím berte ohľad na skutočnosť, že naše prístroje neboli svojim určením konštruované na profesionálne, remeselnícke ani priemyselné použitie. Nepreberáme žiadne záručné ručenie, ak sa prístroj bude používať v profesionálnych, remeselníckych alebo priemyselných prevádzkach ako aj na činnosti rovnocenné s týmto použitím.

5. Objem dodávky

- Prijatím vhodných opatrení zabráňte prístupu detí.
- Chybné súčasti ihneď vymeňte.
- Za škody, ktoré vznikli v dôsledku neodborných opráv a neodbornej manipulácie, resp. použitie v rozpore s určením, neručíme.

⚠ **Varovanie:** Zametanie gélovitých, kvapalných, horľavých, výbušných, žeravých a zdraviu škodlivých látok je zakázané.

⚠ **Pozor!** Po zametaní kovu, skla alebo ostrých predmetov je potrebné pri vyprázdnení zbernej nádoby na nečistoty použiť pevné pracovné rukavice.

6. Technické údaje

Rozmery d × š × v (mm)	680 x 580 x 1000
Pohon	Manuálny
max. záber s bočnými zmetákmi: (mm)	700
Zametací kapacita (m²/h)	2000
Obsah nádoby (l)	16
Hmotnosť (kg)	8,8

7. Montáž

Z baliaco technických dôvodov nie je váš stroj kompletne zmontovaný.

Vyberte príslušenstvo zo zbernej nádoby a skontrolujte jeho úplnosť. (obr. 2, 3)

- Podávacie kefy (obr. 3) osadte na príslušné osi a každú upevnite 3 skrutkami (obr. 3, A). Obr. 4
- Upnutia posuvného strmeňa (obr. 2, E) posuňte do predurčených polôh v telese a každé z nich upevnite skrutkou (obr. 2, B). Dávajte pozor na rozdielne strany (pravá a ľavá). Obr. 5
- Dolnú časť posuvného strmeňa upevnite na predurčených montážnych bodoch. Na oboch stranách (obr. 6) použite upínacie skrutky s ryhovanými hlavami (obr. 2, F).

- Hornú časť posuvného strmeňa (obr. 2, C, D, F) upevnite podľa znázornenia na obr. 7. Dávajte pozor, aby bola ohnutá časť otočená smerom nahor. Nastavte výšku posuvného strmeňa pomocou príslušného upevňovacieho otvoru.

8. Uvedenie do prevádzky

Pri posuve zametacieho stroja začnú podávacie kefy (obr. 2/7) a zametacie kefy (obr. 2/6) pomocou remeňových pohonov (obr. 2/78) rotovať. Rotujúce podávacie kefy (obr. 2/6) ženu nečistoty k stredu. Tieto sú potom pozbierané oboma proti sebe bežiacimi zametacími kefami (obr. 2/8) a prepravené do zbernej nádoby na nečistoty (obr. 1/4).

Nastavenie podávacích a zametacích kief

Podľa prípadu použitia a opotrebenia je možné centrálnie nastaviť výšku podávacích kief a zadnej zametacej kefy. Otočte centrálnu skrutku pre nastavenie výšky (obr. 1/5). O čo hlbšie stroj nastavíte, o to viac budú podávacie kefy ležať na zemi a o to ťažšie bude možné strojom pohybovať dopredu.

Vyprázdnenie zbernej nádoby na nečistoty

Ak chcete zbernú nádobu na nečistoty (obr. 1/4) vybrať kvôli vyprázdneniu, uchopte ju za rukoväť a vytiahnite smerom nahor.

9. Údržba

Na čistenie plastových súčastí použite vlhkú handričku. Nepoužívajte čistiace prostriedky, rozpúšťadlá ani špicaté predmety.

Po každom použití Prístroj zbavte prachu a nečistôt. Ak sa kefy prestanú spoľahlivo otáčať, buď je znečistené uloženie kief, alebo sú opotrebované remene. V takomto prípade vyčistite a namažte uloženie kief alebo vymeňte remeň.

Servisné informácie

Je potrebné dbať na to, že v prípade tohto výrobku podliehajú nasledujúce diely bežnému pracovnému alebo prirodzenému opotrebeniu, resp. sú nasledujúce diely považované za spotrebný materiál. Diely podliehajúce opotrebeniu*: Štetce, prevodové pásy, kolesá

* nie je bezpodmienečne obsiahnuté v objeme dodávky!

10. Uskladnenie

Pri dlhodobom skladovaní musí byť prístroj dôkladne vyčistený a uschovaný tak, aby k nemu nemali prístup nepovolane osoby.









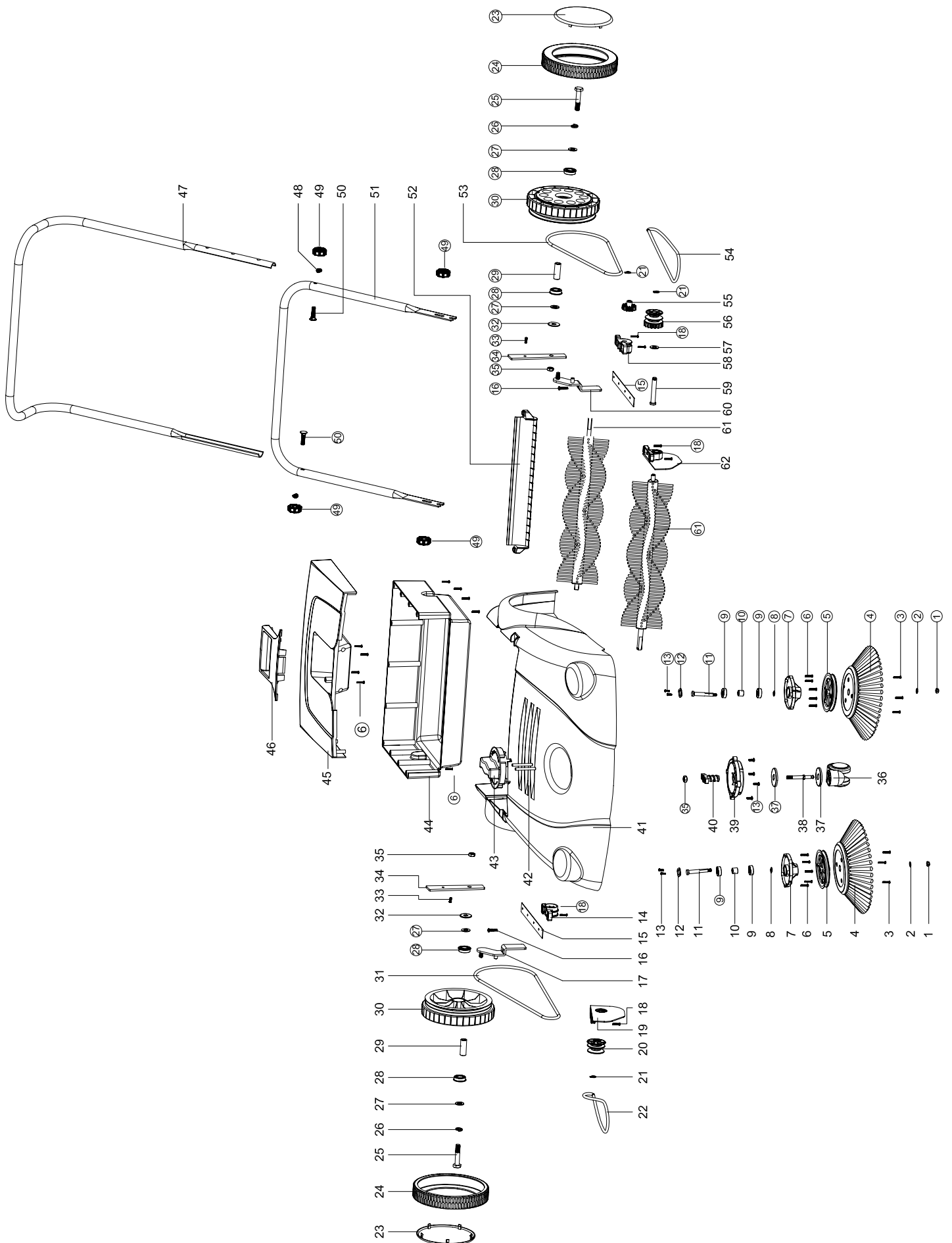













- Vyprázdnite zbernú nádobu na nečistoty
- Odľahčite kefy nastavením ich výšky
- Prístroj uschovajte suchý.

Kvôli úspore miesta je možné sklopiť posuvné držadlo. Povoľte skrutky, posuvné držadlo vyťahnite a sklopte dopredu.

11. Likvidácia a recyklácia

Prístroj sa nachádza v obale za účelom zabránenia poškodeniu pri transporte. Tento obal je vyrobený zo suroviny a tým pádom je ho možné znovu použiť alebo sa môže dať do zberu na recykláciu surovín. Prístroj a jeho príslušenstvo sa skladajú z rôznych materiálov, ako sú napr. kovy a plasty. Poškodené súčiastky odovzdajte na vhodnú likvidáciu špeciálneho odpadu. Informujte sa v odbornej predajni alebo na miestnych úradoch!



<p>DE</p> 	<p>Nur für EU-Länder Werfen Sie Elektrowerkzeuge nicht in den Hausmüll! Gemäß europäischer Richtlinie 2012/19/EU über Elektro- und Elektronik-Altgeräte und Umsetzung in nationales Recht müssen verbrauchte Elektrowerkzeuge getrennt gesammelt und einer umweltgerechten Wiederverwertung zugeführt werden.</p>	<p>SK</p> 	<p>Len pre štáty EÚ Elektrické náradie nevyhadzujte do komunálneho odpadu! Podľa európskej smernice 2012/19/EU o nakladaní s použitými elektrickými a elektronickými zariadeniami a zodpovedajúcich ustanovení právnych predpisov jednotlivých krajín sa použité elektrické náradie musí zbierať oddelene od ostatného odpadu a podrobiť ekologicky šetrnej recyklácii.</p>
<p>GB</p> 	<p>Only for EU countries. Do not dispose of electric tools together with household waste material! In observance of European directive 2012/19/EC on wasted electrical and electronic equipment and its implementation in accordance with national law, electric tools that have reached the end of their life must be collected separately and returned to an environmentally compatible recycling facility.</p>	<p>SI</p> 	<p>Samo za države članice EU. Električni orodja ne mečite med gospodinjске odpadke! V skladu z evropsko smernico 2012/19/ES o električnih in elektronskih odpadnih napravah in pretvorbo v državno pravo je treba odpadna električna orodja zbirati ločeno ter jih predati v okolju prijazno reciklažo.</p>
<p>FR</p> 	<p>Pour les pays européens uniquement Ne pas jeter les appareils électriques dans les ordures ménagères! Conformément à la directive européenne 2012/19/UE relative aux déchets d'équipements électriques ou électroniques (DEEE), et à sa transposition dans la législation nationale, les appareils électriques doivent être collectés à part et être soumis à une recyclage respectueux de l'environnement.</p>	<p>HU</p> 	<p>Csak EU-tagállamoknak. Ne dobja az elektromos kéziszerszámot a háztartási hulladék közé! Az elektromos és elektronikus berendezések hulladékairól szóló 2012/19/EK irányelv, valamint ennek a nemzeti jogba való átültetése alapján a használt elektromos kéziszerszámokat külön, környezetvédelmi újrahasznosítás céljából kell gyűjteni.</p>
<p>IT</p> 	<p>Solo per i paesi EU. Non smaltire gli elettrodomestici con i rifiuti domestici! In conformità con la Direttiva Europea 2012/19/CE sui rifiuti di apparecchiature elettriche ed elettroniche e la sua attuazione nel diritto nazionale, gli elettrodomestici devono essere raccolti separatamente e riciclati nel rispetto dell'ambiente.</p>	<p>HR</p> 	<p>Samo za EU-države Električne alate ne odlažite u kućne otpatke! Prema Europskoj direktivi 2012/19/EU o starijim električnim i elektroničkim strojevima i preuzimanju u nacionalno pravo moraju se istrošeni električni alati sakupljati odvojeno i odvesti u pogon za reciklažu.</p>
<p>NL</p> 	<p>Allen voor EU-landen Geef elektrisch gereedschap niet met het huisvuil mee! Volgens de Europese richtlijn 2012/19/EU inzake oude elektrische en elektronische apparaten en de toepassing daarvan binnen de nationale wetgeving, dient gebruikt elektrisch gereedschap gescheiden te worden ingezameld en te worden afgevoerd naar een recycle bedrijf dat voldoet aan de geldende milieu-eisen.</p>	<p>CZ</p> 	<p>Pouze pro země EU. Elektrický nástroj nelikvidujte v domácím odpadu! Podle evropské směrnice 2012/19/ES o odpadních elektrických a elektronických zařízeních a jejího provedení ve vnitrostátním právu musí být použité elektrické nástroje tříděny a odvezeny k ekologické recyklaci.</p>
<p>ES</p> 	<p>Solo para países de la UE. No arroje herramientas eléctricas a la basura doméstica. Conforme con la Directiva europea 2012/19/CE sobre Residuos de aparatos eléctricos y electrónicos y la transposición a la legislación nacional, los residuos de las herramientas eléctricas deben recogerse de manera selectiva y reciclarse de un modo respetuoso con el medio ambiente.</p>	<p>PL</p> 	<p>Tylko dla państw UE Proszę nie wyrzucać elektronarzędzi wraz z odpadami domowymi! Zgodnie z europejską Dyrektywą 2012/19/WE dot. zużytego sprzętu elektrycznego i elektronicznego oraz odpowiednikiem w prawie narodowym zużyte elektronarzędzia muszą być oddzielnie zbierane i wprowadzane do ponownego użytku w sposób nieszkodliwy dla środowiska.</p>
<p>PT</p> 	<p>Apenas para países da UE Não deite ferramentas eléctricas no lixo doméstico! De acordo com a directiva europeia 2012/19/CE sobre ferramentas eléctricas e electrónicas usadas e a transposição para as leis nacionais, as ferramentas eléctricas usadas devem ser recolhidas em separado e encaminhadas a uma instalação de reciclagem dos materiais ecológica.</p>	<p>LT</p> 	<p>Tik ES šalims. Nemesti elektros prietaisų kartu su kitomis namų ūkio atliekomis! Pagal Europos Sąjungos direktyvą 2012/19/EU dėl elektros ir elektroninės įrangos atliekų ir jos vykdymo pagal nacionalinius įstatymus elektros įrankius, kurių tinkamumo naudoti laikas pasibaigė, reikia surinkti atskirai ir perduoti aplinkai nekenksmingo pakartotinio perdavimo įmonei.</p>
<p>SE</p> 	<p>Gäller endast EU-länder Elektriska verktyg får inte kastas i hushållssoporna! Enligt direktivet 2012/19/EU som avser äldre elektrisk och elektronisk utrustning och dess tillämpning enligt nationell lagstiftning ska uttjänta elektriska verktyg sorteras separat och lämnas till miljövänlig återvinning.</p>	<p>EE</p> 	<p>Kehtib vaid EL maade suhtes. Ärge kasutage elektritööriistu koos majapidamisjäätmetega! Vastavalt EÜ direktiivile 2012/19/EC elektri- ja elektroonikaseadmete jäätmete osas ja kooskõlas igas riigis kehtivate seadustega, kehtib kohustus koguda kasutatud elektritööriistad eraldi kokku ja suunata need keskkonnasõbralikku taasinglusesse.</p>
<p>FI</p> 	<p>Koskee vain EU-maita Älä hävittää sähkötyökalua tavallisen kotitalousjätteen mukana! Vanhoja sähkö- ja elektronikkalaitteita koskevan EU-direktiivin 2012/19/ETY ja sen maakohtaisten sovellusten mukaisesti käytetyt sähkötyökalut on toimitettava ongelmajätteen keräyspisteeseen ja ohjattava ympäristövastavalliseen kierrätykseen.</p>	<p>LV</p> 	<p>Tikai attiecībā uz ES valstīm. Neutilizējiet elektriskas ierīces kopā ar sadzīves atkritumiem! Ievērojot Eiropas Direktīvu 2012/19/EK par elektrisko un elektronisko iekārtu atkritumiem un tās ieviešanu saskaņā ar nacionālo likumdošanu, elektriskas ierīces, kas nokalpojušas savu mūžu, ir jāsavāc daļiņi un jāatgriež vidē draudzīgās pārstrādes vietās.</p>
<p>NO</p> 	<p>Kun for EU-land Kast aldri elektroverktøy i husholdningsavfallet! I henhold til EU-direktiv 2012/19/EF om kasserte elektriske og elektroniske produkter og direktivets iverksetning i nasjonal rett, må elektroverktøy som ikke lenger skal brukes, samles separat og returneres til et miljøvennlig gjenvinningsanlegg.</p>	<p>TR</p> 	<p>Elektrikli aletleri çöpe atmayınız! Eski elektrikli ve elektronik cihazları kapsayan Avrupa Yönetmeliği 2012/19/EU ve ulusal kanunlardaki uygulaması gereğince kullanılan elektrikli aletlerin ayrıştırılması ve çevreye zarara vermeyen bir dönüşüm sürecine sokulması gerekmektedir.</p>
<p>DK</p> 	<p>Kun for EU-lande Eleværktøj må ikke bortskaffes som almindeligt affald! I henhold til det europæiske direktiv 2012/19/EF om bortskaffelse af elektriske og elektroniske produkter og gældende national lovgivning skal brugt eleværktøj indsamles separat og bortskaffes på en måde, der skåner miljøet mest muligt.</p>	<p>GR</p> 	<p>Μόνο για χώρες της Ε.Ε. Μην πετάτε τα ηλεκτρικά εργαλεία στα οικιακά απορρίμματα! Σύμφωνα με την Ευρωπαϊκή Οδηγία 2012/19/EK σχετικά με απόβλητα ηλεκτρικού και ηλεκτρονικού εξοπλισμού και τη μεταφορά της στο εθνικό δίκαιο, τα χρησιμοποιημένα ηλεκτρικά εργαλεία πρέπει να συλλέγονται χωριστά και να παραδίδονται προς επαναχρησιμοποίηση με τρόπο φιλικό προς το περιβάλλον.</p>

Garantie DE

Offensichtliche Mängel sind innerhalb von 8 Tagen nach Erhalt der Ware anzuzeigen, andernfalls verliert der Käufer sämtliche Ansprüche wegen solcher Mängel. Wir leisten Garantie für unsere Maschinen bei richtiger Behandlung auf die Dauer der gesetzlichen Gewährleistungsfrist ab Übergabe in der Weise, dass wir jedes Maschinenteil, das innerhalb dieser Zeit nachweisbar in Folge Material- oder Fertigungsfehler unbrauchbar werden sollte, kostenlos ersetzen. Für

Teile, die wir nicht selbst herstellen, leisten wir nur insoweit Gewähr, als uns Gewährleistungsansprüche gegen die Vorlieferanten zustehen. Die Kosten für das Einsetzen der neuen Teile trägt der Käufer. Wandlungs- und Minderungsansprüche und sonstige Schadensersatzansprüche sind ausgeschlossen.

Warranty GB

Apparent defects must be notified within 8 days from the receipt of the goods. Otherwise, the buyer's rights of claim due to such defects are invalidated. We guarantee for our machines in case of proper treatment for the time of the statutory warranty period from delivery in such a way that we replace any machine part free of charge which provably becomes unusable due to faulty material or defects of fabrication within such period of time. With respect to parts not manufac-

tured by us we only warrant insofar as we are entitled to warranty claims against the upstream suppliers. The costs for the installation of the new parts shall be borne by the buyer. The cancellation of sale or the reduction of purchase price as well as any other claims for damages shall be excluded.

Garantie FR

Les défauts visibles doivent être signalés au plus tard 8 jours après la réception de la machine. Nous garantissons nos machines, dans la mesure où elles sont utilisées de façon conforme, pendant la durée légale de garantie à compter de la réception, sachant que nous remplaçons gratuitement toute pièce de la machine devenue inutilisable du fait d'un défaut de matière ou d'usinage durant cette période. Toutes les pièces que nous ne fabriquons pas nous-mêmes ne

dise, sans quoi l'acheteur perd tout droit au dédommagement. sont garanties que si nous avons la possibilité d'un recours en garantie auprès des fournisseurs respectifs. Les frais de main d'œuvre occasionnés par le remplacement des pièces sont à la charge de l'acquéreur. Tous droits à réhibition et toutes prétentions à une remise ainsi que tous autres droits à dommages et intérêts sont exclus

Garanzia IT

Vizi evidenti vanno segnalati entro 8 giorni dalla ricezione della merce, altrimenti decadono tutti i diritti dell'acquirente inerenti a vizi del genere. Appurato un impiego corretto da parte dell'acquirente, garantiamo per le nostre macchine per tutto il periodo legale di garanzia a decorrere dalla consegna in maniera tale che sostituiamo gratuitamente qualsiasi componente che entro tale periodo presenti dei vizi di materiale o di fabbricazione tali da renderlo inutilizzabile. Per

componenti non fabbricati da noi garantiamo solo nella misura nella quale noi stessi possiamo rivendicare diritti a garanzia nei confronti dei nostri fornitori. Le spese per il montaggio dei componenti nuovi sono a carico dell'acquirente. Sono escluse pretese di risoluzione per vizi, di riduzione o ulteriori pretese di risarcimento danni.

Záruka CZ

Viditelné vady jsou poukazatelné během 8 dní od obdržení zboží, jinak ztrácí zákazník všechny nároky týkající se takovýchto vad. Poskytujeme záruku na naše stroje, s kterými je správně zacházeno, na dobu zákonně záruční lhůty začínající od doručení tak, že bezplatně vyměníme každou část stroje, která se během této doby může stát prokazatelně nepoužitelnou následkem

materiálové či výrobní vady. Na díly, které sami neopravujeme, poskytujeme záruku pouze v rozsahu, v němž nám přísluší nárok na záruční plnění vůči subdodavateli. Náklady na instalaci nového dílu nese zákazník. Nárok na výměnu zboží, na slevu a jiné nároky na odškodnění jsou vyloučené.

Garantía ES

Los defectos evidentes deberán ser notificados dentro de 8 días después de haber recibido la mercancía, de lo contrario el comprador pierde todos los derechos sobre tales defectos. Garantizamos nuestras máquinas en caso de manipulación correcta durante el plazo de garantía legal a partir de la entrega. Sustituiremos gratuitamente toda pieza de la máquina que dentro de este plazo se torne inútil a causa de fallas de material o de fabricación. Las piezas que no

son fabricadas por nosotros mismos serán garantizadas hasta el punto que nos corresponda garantía del suministrador anterior. Los costes por la colocación de piezas nuevas recaen sobre el comprador. Están excluidos derechos por modificaciones, aminoraciones y otros derechos de indemnización por daños y perjuicios.

Garantia PT

Para este aparelho concedemos garantia de 24 meses. A garantia cobre exclusivamente defeitos de material ou de fabricação. Peças avariadas são substituídas gratuitamente. cabe ao Não há direito à garantia no caso de: peças de desgaste, danos de transporte, danos causados pelo manuseio indevido ou pela desatenção as instruções de serviço, falhas da instalação elétrica por inobservância das normas relativas à electricidade. Além disso, a garantia só poderá ser

cliente efetuar a substituição. Assumimos a garantia unicamente de peças genuínas.

reivindicada para aparelhos que não tenham sido consertados por terceiros. O cartão de garantia só vale em conexão com a fatura.

Garanti NO

Åpenbare mangler skal meldes innen 8 dager etter at varen er mottatt, ellers taper kunden samtlige krav pga slik mangel. Vi gir garanti for at våre maskiner ved riktig behandling under den rettslige garantitidens varighet, fra overlevering, på den måten at vi erstatter kostnadsfritt hver maskindel, som innen denne tiden påviselig er ubrukkbar som følge av material- eller

produksjonsfeil. For deler som vi ikke produserer selv, yter vi garanti kun i den utstrekning som garantikrav mot underleverandør tilkommer oss. Kjøperen bærer kostnadene ved montering av nye deler. Endrings- og verditapskrav og øvrige skadeerstatningskrav er utelukkede.

Takuu FI

Ilmeisistä puutteista tulee ilmoittaa kahdeksan päivän kuluessa tavarán vastaanottamisesta. Muutoin ostaja ei voi vaatia korvausta ko. puutteista. Annamme takuun oikein käsitellyille koneillemme lakisääteiseksi takuujaksi tavarán luovutuksesta alkaen siten, että vaihdamme korvauksesta minkä tahansa koneenosán, joka osoittautuu tämän ajan kuluessa käyttökelpo-

tomaksi raaka-aine- tai valmistusvirheestä johtuen. Osille, joita emme valmista itse, annamme takuun vain mikäli osien toimittaja on antanut niistä takuun meille. Uusien osien asennuskustannukset maksaa ostaja. Purku- ja vähennysvaatimukset ja muut vahingonkorvausvaatimukset eivät tule kysymykseen.

Garanti SE

Med denna maskin följer en 24 månaders garanti. Garantins täcker endast material- och konstruktionsfel. Defekta delar ersätts utan omkostningar, men kunden står för installationen. Vår garanti täcker endast original-delar. Anspråk på garanti öreligger inte för: garantin täcker ej,

transportskador, skador orsakade av felaktig behandling och då skötselöfreskrifter inte beaktats. Vidare kan garantikrav endast ställas för maskiner som inte har reparerats av tredje part.

Záruka SK

Zrejme vady musia byť predstavené v priebehu 8 dní po obdržaní tovaru, ináč zákazník stratí všetky nároky týkajúce sa takejto vady. Ponúkame záruku na naše aparáty, ktoré sú správne používané počas zákonného termínu záruky tak, že bezplatne vymeníme každú časť aparátu, ktorá sa v priebehu tohto času môže stať dokázateľne nefunkčnou dôsledkom materiálnej či

výrobnej vady. Na časti ktoré sami nevyrobame, poskytujeme záruku iba v rozsahu, v ktorom nám prísluší nárok na záručné plnenie k subdodávateľovi. Za trovy týkajúce sa inštalácie novej súčiastky je zodpovedný zákazník. Nárok na výmenu tovaru, na zľavu a iné nároky na nahradenie škody sú vylúčené.

Garancija SI

Očitne pomanjkljivosti je potrebno naznaniti 8 dni po prejemu blaga, v nasprotnem primeru izgubi kupec vse pravice do garancije zaradi takšnih pomanjkljivosti. Za naše naprave dajemo garancijo ob pravilni uporabi za čas zakonsko določenega roka garancije od prodaje in sicer na takšen način, da vsak del naprave brezplačno nadomestimo, za katerega bi se v tem roku

izkazalo, da je zaradi slabega materiala ali slabe izdelave neuporaben. Za dele, ki jih sami ne izdelujemo, jamčimo samo toliko, kolikor zahteva garancija drugih podjetij. Stroški za vstavljanje novih delov nosi kupec. Zahteve za spreminjanje in zmanjšanje ter ostale zahteve za nadomestilo škode so izključene.

Szavatosság HU

A nyilvánvaló hibákat ki kell jelenteni számított 8 napon belül az áruk, különben a vevő elveszti minden igényt az ilyen hibák. Kínálunk garanciát a gépeinket a megfelelő kezelési időtartamának hallgatóságos garancia a szállítási időpontjától oly módon, hogy cserélje ki minden egyes részre ezen idő alatt észlelhető a sorban anyag-vagy gyártási legyen hibával, ingyen. Az alkatrészeket, hogy

nem termel magunkat, hogy csak olyan garanciát, hiszen jogosultak jótállási igények beszállítókkal szemben. A költségek beillesztése az új részek a vevőnek. Átalakítása és csökkentése követelések és egyéb kártérítési igények ki vannak zárva.